

ALPINE EAGLE

I N S T R U C T I O N M A N U A L

*Chopard*

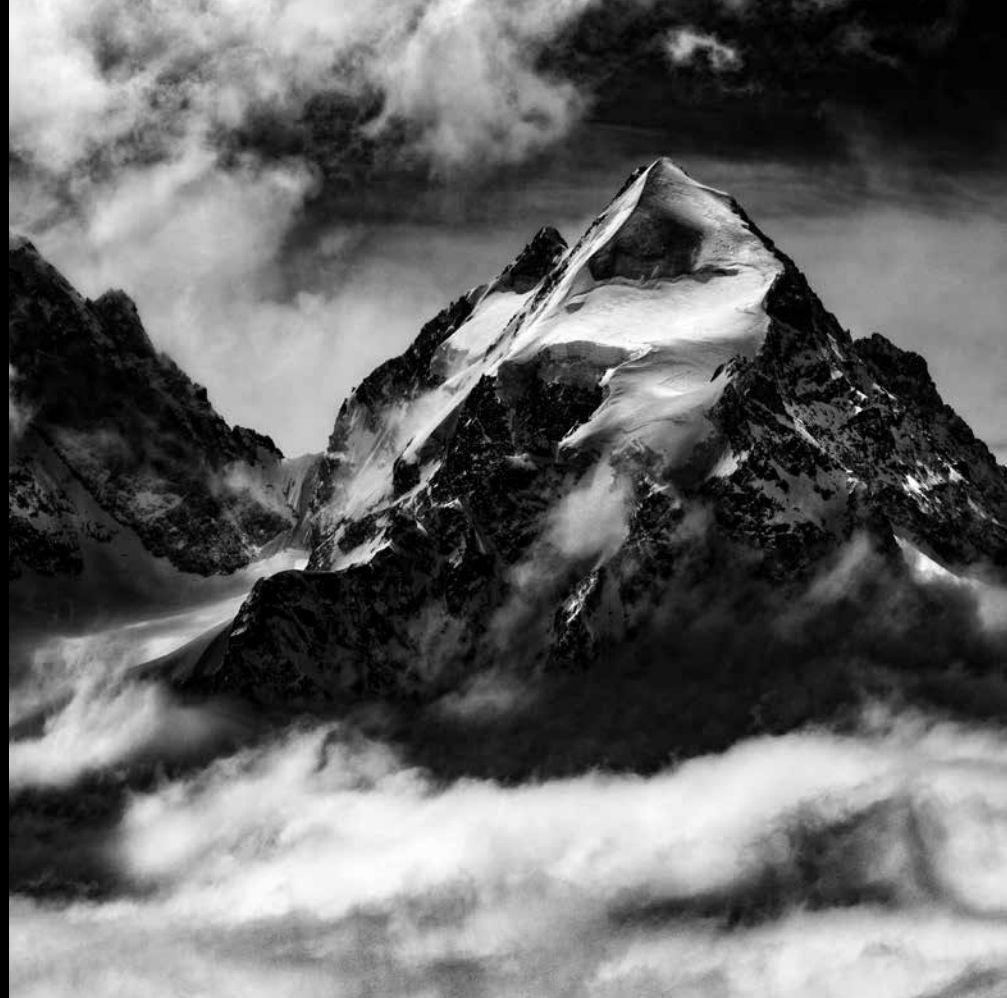

**CONTENTS**

<b>PREFACE</b>	<b>12</b>
<b>THE COLLECTION</b>	<b>13</b>
<b>ADJUSTMENTS</b>	<b>14</b>
<b>FUNCTIONS</b>	<b>17</b>
<b>CARE INSTRUCTIONS</b>	<b>24</b>
<b>CERTIFICATIONS</b>	<b>25</b>
<b>ETHICS</b>	<b>26</b>
<b>CHOPARD AROUND THE WORLD</b>	<b>174</b>

<b>CONTENTS</b>
<b>SOMMAIRE</b>
<b>INHALTSVERZEICHNIS</b>
<b>SOMMARIO</b>
<b>SUMARIO</b>
<b>目录</b>
<b>目次</b>
<b>СОДЕРЖАНИЕ</b>
<b>المحتويات</b>

**SOMMAIRE**

<b>PRÉFACE</b>	<b>30</b>
<b>LA COLLECTION</b>	<b>31</b>
<b>RÉGLAGES</b>	<b>32</b>
<b>FONCTIONS</b>	<b>35</b>
<b>CONSEILS D'ENTRETIEN</b>	<b>42</b>
<b>CERTIFICATIONS</b>	<b>43</b>
<b>ÉTHIQUE</b>	<b>44</b>
<b>CHOPARD DANS LE MONDE</b>	<b>174</b>

**INHALTSVERZEICHNIS**

<b>VORWORT</b>	<b>48</b>
<b>DIE KOLLEKTION</b>	<b>49</b>
<b>EINSTELLUNGEN</b>	<b>50</b>
<b>FUNKTIONEN</b>	<b>53</b>
<b>WARTUNGSEMPFEHLUNGEN</b>	<b>60</b>
<b>ZERTIFIZIERUNGEN</b>	<b>61</b>
<b>ETHIK</b>	<b>62</b>
<b>CHOPARD WELTWEIT</b>	<b>174</b>

**SOMMARIO**

<b>PROLOGO</b>	<b>66</b>
<b>LA COLLEZIONE</b>	<b>67</b>
<b>REGOLAZIONI</b>	<b>68</b>
<b>FUNZIONI</b>	<b>71</b>
<b>CONSIGLI DI MANUTENZIONE</b>	<b>78</b>
<b>CERTIFICAZIONI</b>	<b>79</b>
<b>ETICA</b>	<b>80</b>
<b>CHOPARD NEL MONDO</b>	<b>174</b>

**SUMARIO**

<b>PREFACIO</b>	<b>84</b>
<b>LA COLECCIÓN</b>	<b>85</b>
<b>AJUSTES</b>	<b>86</b>
<b>FUNCIONES</b>	<b>89</b>
<b>CONSEJOS DE MANTENIMIENTO</b>	<b>96</b>
<b>CERTIFICACIONES</b>	<b>97</b>
<b>ÉTICA</b>	<b>98</b>
<b>CHOPARD EN EL MUNDO</b>	<b>174</b>



## 目录

前言	102	はじめに	120
系列介绍	103	コレクションについて	121
调校	104	調節方法	122
功能	107	機能	125
保养须知	114	お手入れ方法	132
认证	115	品質証明	133
道德伦理	116	企業理念	134
萧邦遍及世界	174	世界のショパール	174

## СОДЕРЖАНИЕ

ПРЕДИСЛОВИЕ	138	171	المحتويات
О КОЛЛЕКЦИИ	139	170	مقدمة
НАСТРОЙКИ	140	169	المجموعة
ФУНКЦИИ	143	166	عمليات الضبط
РЕКОМЕНДАЦИИ ПО УХОДУ	150	159	الوظائف
СЕРТИФИКАЦИИ	151	160	تعليمات الصيانة
ЭТИКА	152	157	الشهادات
БУТИКИ CHOPARD В МИРЕ	174	174	الأخلاقيات
			شوبارد حول العالم



ENGLISH

## PREFACE

With the Alpine Eagle timepiece, Chopard scales new heights in watchmaking, revealing pure and harmonious lines combined with the finest materials. Inspired by the eagle's superior power, this unique timepiece was entirely conceived and designed by Karl-Friedrich Scheufele, co-President of Chopard, following his son's desire to relaunch a sporty-chic watch model. His intention was to reinterpret one of the House's previous models – the St. Moritz – designed by Karl-Friedrich Scheufele himself. A revisited classic, but one with its own identity: a link to the power of nature and its elements. The result is a distinctly modern watch that is at once sophisticated, elegant and informal.

## THE COLLECTION

Inspired by the highly symbolic eagle, this timepiece's design, development and choice of materials draw on the beauty of nature and its creations. The only flying animal able to face the sun without being blinded, it spreads its wings to climb ever higher into the sky. The Alpine Eagle watch celebrates the eagle both as a creation of nature and as an allegorical force. Designed for contemporary eagles, for men who – like this bird of prey – raise their sights and see the bigger picture, this timepiece is also inspired by the wild environment around which the bird soars. With unchanging landscapes of breathtaking grandeur, ancient stones, rocky peaks whose relief is sculpted by the ages, and permanent snow, the Alps are a world of limitless grandeur over which the eagle reigns in harmony. Faced with this contemplative scene, Mankind's only response can be to seek to pursue this beauty that nourishes growth and the realisation of ambitions.

The robust design of the Alpine Eagle's case retains the accuracy and performance of self-winding mechanical movements developed entirely in-house by Chopard's ateliers. The majority of these movements COSC (Swiss Official Chronometer Testing Institute) certified chronometers, a certification to which Karl-Friedrich Scheufele, always meticulous in terms of watchmaking excellence, is very committed.

## ADJUSTMENTS

### Self-winding mechanical movements

Your wrist movements become the key factor in winding your watch. When fully wound, it has a power reserve of 65 hours for the Alpine Eagle 41 XPS and Flying Tourbillon models, 60 hours for the Alpine Eagle 41, Alpine Eagle Cadence 8HF and Alpine Eagle XL Chrono models, and 42 hours for the Alpine Eagle 36 and Alpine Eagle 33 models. If the watch stops, wind it by hand before wearing it by turning the crown clockwise around 50 times. This is equivalent to a power reserve of approximately 35 hours, depending on the model.

### ALPINE EAGLE 41 ALPINE EAGLE CADENCE 8HF

#### Crown in position 1 – normal running and manual winding

Your watch runs normally when the crown is in position 1.

#### Crown in position 2 – fast date adjustment

To adjust the date, pull the crown out to position 2 and turn until the required number is displayed. Then push the crown back in to position 1. Since the date change occurs at midnight, be careful to distinguish midnight from midday.

#### Crown in position 3 – setting the time

To adjust the time, pull the crown out to position 3 and turn until the required number is displayed. Then push the crown back in to position 1. Since the date change occurs at midnight, be careful to distinguish midnight from midday.

#### Nota bene

For models without a date display, the time is set in position 2.

### ALPINE EAGLE 41 XPS

#### Crown in position 1 – normal running and manual winding

Your watch runs normally when the crown is in position 1.

#### Crown in position 2 – setting the time

To adjust the time, pull the crown out to position 2 and turn until the required number is displayed. Then push the crown back in to position 1.

### ALPINE EAGLE 36 ALPINE EAGLE 33

#### Crown in position 1 – normal running and manual winding

Your watch runs normally when the crown is in position 1.

#### Crown in position 2 – setting the time

To adjust the time, pull the crown out to position 2 and turn until the required number is displayed. Then push the crown back in to position 1.

## ALPINE EAGLE XL CHRONO

### **Crown in position 1 – crown unscrewed for movement winding**

Your watch runs normally when the crown is in position 1.

### **Crown in position 2 – fast date adjustment**

To adjust the date, pull the crown out to position 2 and turn until the required number is displayed. Then push the crown back in to position 1.

### **Crown in position 3 – setting the time**

To adjust the time, pull the crown out to position 3 and turn until the required number is displayed. Then push the crown back in to position 1. Since the date change occurs at midnight, be careful to distinguish midnight from midday.

## ALPINE EAGLE FLYING TOURBILLON

Your wrist movements are the key factor in winding your watch. When fully wound, it has a power reserve of 65 hours.

### **Crown in Position 1 – normal running and manual winding**

Your watch runs normally when the crown is in position 1. If the watch has stopped, wind it by hand before wearing it by making about fifty clockwise rotations of the crown. This is equivalent to a power reserve of approximately 35 hours. A "slipping spring" friction system placed inside the barrel avoids any excess tension in the spring and the locking of the winding mechanism when the power reserve has reached its maximum position.

### **Crown in Position 2 – setting the time**

To set the time, pull the crown out to position 2. Doing this stops the tourbillon carriage that bears the second hand. Pull the crown out when the second hand is at midday to set the exact time. Then turn the crown to the desired time and push the crown back to position 1. The second, minute and hour hands will restart immediately.

## FUNCTIONS

### **Stop seconds**

A stop seconds function has been incorporated into Chopard movements thanks to ingenious research that enables the watch to be adjusted with to-the-second precision. The seconds hand stops when the crown is pulled out to set the time, and starts again as soon as the crown is pushed back in to position 1.

### **Chronograph models have the following functions:**

#### **Chronograph function**

The chronograph hand is used to read off the seconds against the graduations marked around the circumference of the dial. The chronograph is operated by two pushers:

**Upper pusher [K]:** start/stop

**Lower pusher [L]:** resets the chronograph hand and the hours and minutes counters to zero.

### **Flyback function**

The flyback function makes it possible to instantaneously record consecutive time lapses when the chronograph is already in use. To do this, simply press the reset pusher [L]. Note that you do not need to stop the hands first using the initial pusher [K].

### **Tachymeter**

To measure your average speed over one kilometre, take a landmark, such as a milestone or distance marker, and start the chronograph by pressing pusher [K]. Stop the chronograph by pressing pusher [K] again when you pass the next milestone or marker. You can then read off the chronograph hand against the tachymeter scale [J] on the dial.

## REMARKS AND WARNINGS

- The Alpine Eagle models are fitted with a screw-down crown. Before making the adjustments, unscrew the crown by turning it anti-clockwise.
- Each time the crown is handled, it must be screwed back in to guarantee the watch's water-resistance. These operations must not under any circumstances be performed underwater, as this might damage the movement.

## ALPINE EAGLE

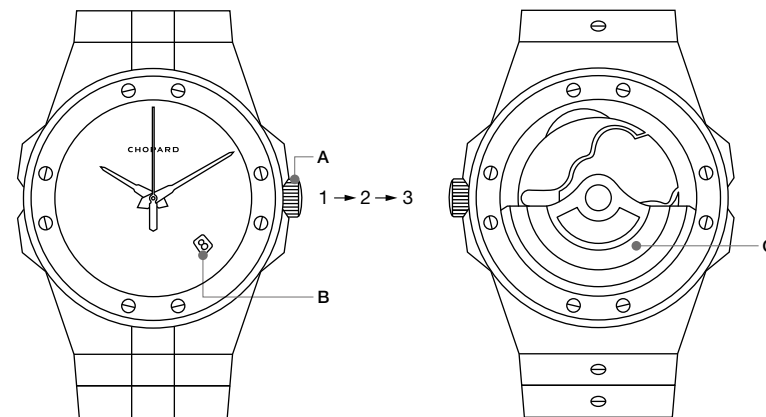

### Alpine Eagle 41 Alpine Eagle Cadence 8HF

- A** Screw-down crown  
**B** Date  
**C** Self-winding mechanical movement:  
 Chopard 01.01-C or 01.12-C (Cadence  
 8HF version) with date  
 Chopard 01.03-C or 01.15-C without date

- Position 1** Unscrewed crown → hand-winding the movement  
**Position 2** Fast date adjustment  
**Position 3** Setting the time

## ALPINE EAGLE

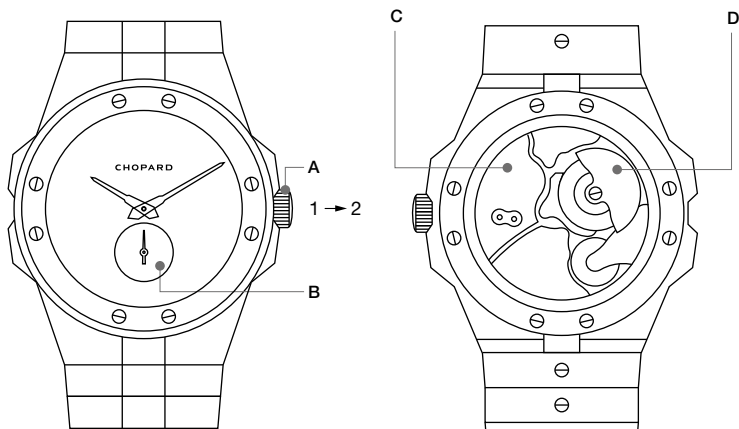
**Alpine Eagle 41 XPS**

- A** Screw-down crown
- B** Small seconds
- C** Self-winding mechanical movement:  
L.U.C 96.40-L
- D** Micro-rotor

**Position 1** Unscrewed crown → hand-winding  
the movement

**Position 2** Setting the time

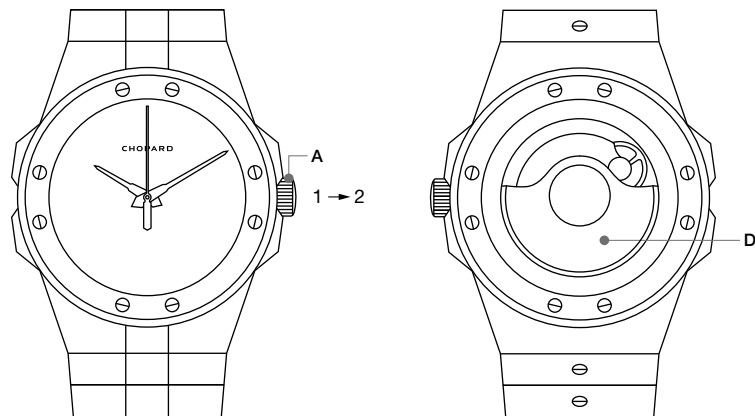
**Alpine Eagle 36****Alpine Eagle 33**

- A** Screw-down crown
- D** Self-winding mechanical movement:  
Chopard 09.01-C

**Position 1** Unscrewed crown → hand-winding  
the movement

**Position 2** Setting the time

## ALPINE EAGLE XL CHRONO

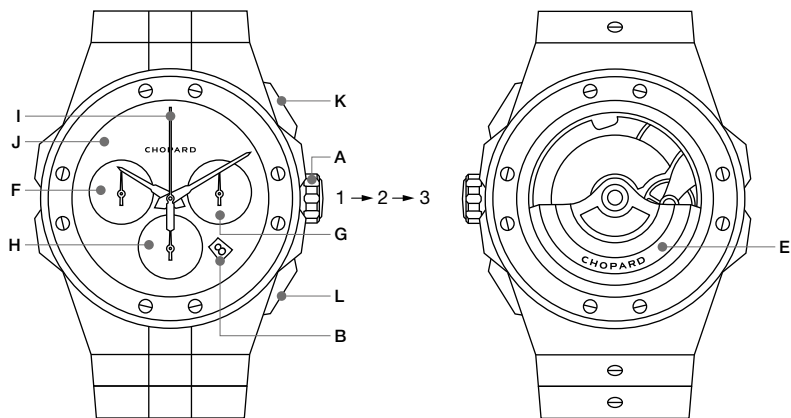

## Alpine Eagle XL Chrono (44 mm)

- A Screw-down crown
- B Date
- F Hours counter
- G Minutes counter
- H Small seconds
- I Chronograph hand

- J Tachymeter
- K Upper pusher
- L Lower pusher

- Position 1** Crown unscrewed for movement hand-winding
- Position 2** Fast date adjustment
- Position 3** Setting the time

## ALPINE EAGLE FLYING TOURBILLON

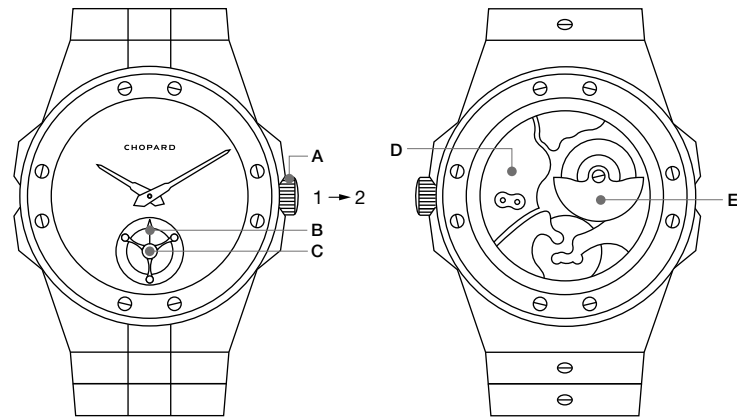

## Alpine Eagle Flying Tourbillon (41 mm)

- A Screw-down crown
- B Small seconds
- C Flying tourbillon
- D Self-winding mechanical movement: L.U.C 96.24-L
- E Micro-rotor

- Position 1** Normal running and hand-winding
- Position 2** Setting the time



## CARE INSTRUCTIONS

### Movement

The movement of your watch deserves particular care. In order to guarantee its performance, it must be serviced regularly by an official Chopard retailer.

### Water resistance

A so-called “water-resistant” watch is built to withstand daily use in everyday situations (showers, baths, swimming pools, sea bathing, etc.). However, the gaskets that make the watch water-resistant deteriorate when they come in contact with cosmetic products (perfume, nail varnish, etc.), chlorine in swimming pools, perspiration, sunlight, temperature changes and weather! To protect the movement in your watch, we recommend that you check its water-resistance every year or before each period of intensive use in an aquatic environment. However, watches with an additional pressure resistance indication (e.g. 3.5 bars or 30/50 metres) are NOT intended for scuba diving! A “diving” watch must comply with ISO 6425 in order to be used in this situation.

### Condensation

When the temperature changes suddenly, slight condensation may appear under the glass. This usually disappears of its own accord, without affecting the watch's performance. If the condensation persists, please contact an official Chopard retailer.

### Rinsing

The metal (gold and/or steel) straps are specially adapted for use in aquatic environments. Rinse your watch frequently in fresh soapy water, especially if you use it in salt water.

## CERTIFICATIONS



### Chronometer certification

“Chronometer-certified” means that the movement of a watch is adjusted to within a tolerance of between -4 /+6 seconds per 24 hours, corresponding to 99.99% precision. This supreme guarantee of reliability and precision is issued by the Swiss Official Chronometer Testing Institute (COSC), an independent organisation certified by the Swiss Accreditation Service (SAS). Mechanical movements must satisfy a range of extremely stringent criteria to earn this much sought-after distinction. Each movement is individually tested over a period of fifteen consecutive days and nights, in five different positions and at three different temperatures. For any further information, kindly consult the following website: [www.cosc.ch](http://www.cosc.ch)



### Poinçon de Genève quality hallmark

Representing the coat-of-arms of the city of Geneva, the Poinçon de Genève quality hallmark is one of the oldest horological certifications. This set of regulations issued in 1886 testifies to Geneva's grand watchmaking tradition and to the expertise patiently acquired over generations. A reliable token of quality, this prestigious hallmark testifies to exceptional workmanship and stems from an authentic philosophy that tolerates no compromises on the quality of the movement components and of the watch as a whole. The Poinçon de Genève is a highly demanding certification that guarantees the origin, craftsmanship, quality and exceptional expertise of mechanical watches that are assembled, adjusted and controlled in the Canton of Geneva. It is governed by rigorous criteria encompassing technical aspects and functional characteristics as well as the overall aesthetic of a given model. These criteria include extremely precise specifications relating to all movement components and additional mechanisms, to the materials used, to the

finish, as well as to the construction and the assembly of the watch. For more information, please consult the following website:

[www.poincondegeneve.ch](http://www.poincondegeneve.ch)

## ETHICS

For Chopard, genuine luxury is synonymous with ethics as well as with environmental and social responsibility at all levels of its activity and with regard to its employees, its suppliers, its customers and indeed the planet itself.

The *Maison* adopts an ethical approach to its activities that involves controlling the origin of its raw materials as well as its production methods – all of which is achievable because of its complete independence and vertical integration. As part of its Corporate Social Responsibility (CSR) policy and its 'journey to sustainable luxury', Chopard has entered into several responsible mining partnerships and has committed to using ethical gold only. The *Maison* has been certified by the Responsible Jewellery Council (RJC) for several years and incorporates sustainable practices into both its entities and supply chains.

As a pioneering leader in this field, Chopard testifies to its strong involvement in contemporary matters and its keen awareness of social and environmental issues. The *Maison* works to raise customer awareness and makes a strong commitment to ensuring that the jewellery and watch industry improves its impact and transparency in its supply chains.

### Ethical Gold

Gold is the raw material most widely used in Chopard's production. It is due to this that the *Maison* devoted particular attention to ensuring that one of the biggest milestones of the Journey to Sustainable Luxury would be the sourcing of responsibly mined gold for its entire watch and jewellery production. This objective has been successfully met since July 2018 when Chopard began using 100% Ethically produced gold – verified as having met international best practice environmental and social standards – in its workshops.

More specifically, Chopard's ethical gold is sourced through two transparent and traceable schemes:

- Artisanal freshly mined gold produced in a responsible manner
- Chain of Custody Gold from RJC-Certified refineries

### Chopard Lucent Steel A223

Chopard Lucent Steel A223 is a metal like no other. REACH-certified and produced with an ethical approach, this unique and precious metal is the product of four years of tireless research. Special care was taken in order to ensure that the material used to craft the Alpine Eagle was not only beautiful but highly performant. Uniquely durable, Chopard Lucent Steel A223 is harder than other steels. It is also anti-allergenic, making it comparable in quality to surgical steel. But all this function would be nothing without form. Chopard Lucent Steel A223 is perhaps most prized for its signature lucent quality that gives the metal an ethereal incandescence.



FRANÇAIS

## PRÉFACE

Avec la montre Alpine Eagle, Chopard explore de nouveaux sommets dans l'horlogerie et révèle des lignes pures et harmonieuses associés à des matériaux nobles. Inspirée par la force altière de l'aigle, ce garde-temps inédit a été entièrement pensé, dessiné et conçu par Karl-Friedrich Scheufele, co-Président de Chopard, suite à la volonté de son fils de relancer un modèle de montre sport-chic. Il l'a souhaité comme une réinterprétation d'un ancien modèle de la *Maison*, la St. Moritz – dont il était lui-même le concepteur. Un classique revisité, mais avec son identité propre : un lien avec la force de la nature et de ses éléments. Le résultat est une montre résolument contemporaine, alliant sophistication, élégance et décontraction.

## LA COLLECTION

Porté par la haute valeur symbolique de l'aigle, ce garde-temps s'inspire dans son *design*, dans sa conception et dans le choix de ses matériaux de la beauté de la nature et de ses créations. Seul animal volant à pouvoir faire face au soleil sans être ébloui, il déploie ses ailes pour s'élever toujours plus haut dans le firmament. La montre Alpine Eagle rend hommage à l'aigle à la fois en tant que création de la nature mais aussi à sa portée allégorique. Conçu pour les aigles contemporains, pour les hommes qui, comme lui, voient plus haut et plus loin, ce garde-temps s'inspire également de tout l'univers sauvage dans lequel l'oiseau gravite. Paysages immuables d'une grandeur à couper le souffle, pierres millénaires, pitons rocheux aux reliefs sculptés par les âges, neiges éternelles, l'univers alpin est un théâtre d'une grandeur sans limite dans lequel l'aigle règne en harmonie. Devant cette contemplation, l'homme ne peut que rechercher à poursuivre cette beauté qui le grandit et qui l'élève dans ses aspirations.

Le design robuste de la boîte d'Alpine Eagle préserve la précision et les performances de mouvements mécaniques à remontage automatique entièrement développés à l'interne par les ateliers Chopard : ces mouvements sont pour la grande majorité certifiés chronomètres par le COSC (Contrôle Officiel Suisse des Chronomètres), une certification à laquelle Karl-Friedrich Scheufele, toujours scrupuleux sur le chapitre de l'excellence horlogère, est très attaché.

## RÉGLAGES

### Mouvements mécaniques à remontage automatique

Les mouvements de votre poignet sont l'élément clé du remontage de votre montre. Lorsque celle-ci est totalement remontée, elle dispose d'une réserve de marche de 65 heures pour les modèles Alpine Eagle 41 XPS et Flying Tourbillon, de 60 heures pour les modèles Alpine Eagle 41, Alpine Eagle Cadence 8HF et Alpine Eagle XL Chrono, et de 42 heures pour les modèles Alpine Eagle 36 et Alpine Eagle 33. Si la montre est arrêtée, remontez-la manuellement avant de la porter, en tournant la couronne dans le sens des aiguilles d'une montre d'environ cinquante tours. Cela équivaut à une réserve de marche de 35 heures environ, selon les modèles.

### ALPINE EAGLE 41 ALPINE EAGLE CADENCE 8HF

#### Couronne en position 1 – marche normale et remontage manuel

Votre montre fonctionne normalement lorsque la couronne est en position 1.

#### Couronne en position 2 – réglage rapide de la date

Pour régler la date, tirez la couronne en position 2 et tournez-la jusqu'au chiffre désiré. Puis repoussez la couronne en position 1. Le changement de date se faisant à minuit, faites attention à distinguer minuit de midi.

#### Couronne en position 3 – mise à l'heure

Pour régler l'heure, tirez la couronne en position 3 et tournez-la jusqu'à l'heure désirée puis repoussez la couronne en position 1. Le changement de date se faisant à minuit, faites attention à distinguer minuit de midi lors de la mise à l'heure.

#### Remarque

Pour les modèles ne possédant pas de date, la mise à l'heure se fait en position 2.

### ALPINE EAGLE 41 XPS

#### Couronne en position 1 – marche normale et remontage manuel

Votre montre fonctionne normalement lorsque la couronne est en position 1.

#### Couronne en position 2 – mise à l'heure

Pour régler l'heure, tirez la couronne en position 2 et tournez-la jusqu'à l'heure désirée puis repoussez la couronne en position 1.

### ALPINE EAGLE 36 ALPINE EAGLE 33

#### Couronne en position 1 – marche normale et remontage manuel

Votre montre fonctionne normalement lorsque la couronne est en position 1.

#### Couronne en position 2 – mise à l'heure

Pour régler l'heure, tirez la couronne en position 2 et tournez-la jusqu'à l'heure désirée puis repoussez la couronne en position 1.

## ALPINE EAGLE XL CHRONO

### Couronne en position 1 – couronne dévissée, remontage du mouvement

Votre montre fonctionne normalement lorsque la couronne est en position 1.

### Couronne en position 2 – réglage rapide du quantième

Pour régler la date, tirez la couronne en position 2 et tournez-la jusqu'au chiffre désiré. Puis repoussez la couronne en position 1.

### Couronne en position 3 – mise à l'heure

Pour régler l'heure, tirez la couronne en position 3 et tournez-la jusqu'à l'heure désirée puis repoussez la couronne en position 1. Le changement de date se faisant à minuit, faites attention à distinguer minuit de midi lors de la mise à l'heure.

## ALPINE EAGLE FLYING TOURBILLON

Les mouvements de votre poignet sont l'élément clé du remontage de votre montre. Lorsque celle-ci est totalement remontée, elle dispose d'une réserve de marche de 65 heures.

### Couronne en position 1 – marche normale et remontage manuel

Votre montre fonctionne normalement lorsque la couronne est en position 1. Si la montre est arrêtée, remontez-la manuellement avant de la porter, en tournant la couronne dans le sens des aiguilles d'une montre d'environ cinquante tours. Cela équivaut à une réserve de marche de 35 heures environ. Le système de « bride glissante » dont est équipé le barillet permet d'éviter tout remontage excessif du ressort et tout blocage du mécanisme de remontage lorsque la réserve de marche a atteint son niveau maximum.

### Couronne en position 2 – mise à l'heure

Pour régler l'heure, tirez la couronne en position 2. Cela permet de stopper la cage de tourbillon qui porte l'aiguille des secondes. Pour régler l'heure exacte, tirez la couronne lorsque l'aiguille des secondes

est sur midi. Tournez ensuite la couronne jusqu'à l'heure désirée puis repoussez-la en position 1. Les aiguilles des secondes, des heures et des minutes repartiront immédiatement.

## FONCTIONS

### Stop seconde

L'introduction d'une fonction stop seconde dans les mouvements Chopard est le fruit d'une recherche ingénieuse qui permet de régler la montre avec une précision à la seconde près. L'aiguille des secondes s'arrête lorsque la couronne est tirée pour régler l'heure, et elle poursuit sa course dès que la couronne est repoussée en position 1.

### Les modèles chronographes bénéficient des fonctions suivantes :

#### Fonction chronographe

L'aiguille de chronographe permet la lecture des secondes, en se référant à la graduation inscrite à la circonférence du cadran. Le fonctionnement du chronographe s'effectue au moyen de deux poussoirs :

**Poussoir supérieur [K] :** départ/arrêt  
**Poussoir inférieur [L] :** remise à zéro de l'aiguille de chronographe et des compteurs des heures et des minutes.

#### Fonction retour en vol

La fonction retour en vol permet de lancer instantanément un nouveau décompte lorsque le chronographe est déjà en marche. Il suffit, pour cela, d'appuyer sur le poussoir de remise à zéro [L] sans devoir au préalable arrêter les aiguilles à l'aide du premier poussoir [K].

#### Tachymètre

Pour mesurer la vitesse moyenne de déplacement sur un kilomètre, prenez un point de repère, comme une borne kilométrique, et enclenchez le chronographe en appuyant sur le poussoir [K]. Arrêtez le chronographe en appuyant sur le poussoir [K] au passage de la borne suivante. Vous pouvez ensuite vous référer à l'indication de l'aiguille de chronographe sur l'échelle tachymétrique [J] se trouvant sur le cadran.

## REMARQUES ET AVERTISSEMENTS

- Les modèles Alpine Eagle sont munis d'une couronne vissée. Avant de procéder aux réglages, dévissez la couronne dans le sens inverse des aiguilles d'une montre.
- Après chaque manipulation, la couronne doit être impérativement revissée afin de garantir son étanchéité. Ces opérations ne doivent en aucun cas être effectuées dans l'eau, au risque d'endommager le mouvement.

## ALPINE EAGLE

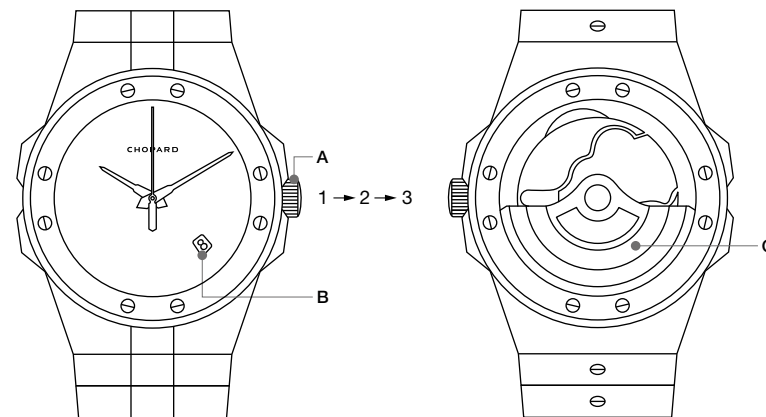

### Alpine Eagle 41 Alpine Eagle Cadence 8HF

- A** Couronne vissée  
**B** Date  
**C** Mouvement mécanique à remontage automatique :  
 Chopard 01.01-C ou 01.12-C (version Cadence 8HF) avec date  
 Chopard 01.03-C ou 01.15-C sans date

- Position 1** Couronne dévissée → remontage manuel du mouvement  
**Position 2** Réglage rapide de la date  
**Position 3** Mise à l'heure

## ALPINE EAGLE

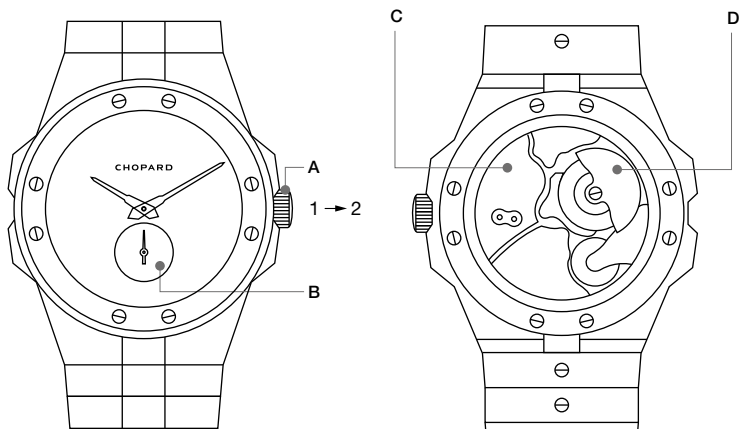
**Alpine Eagle 41 XPS**

- A** Couronne vissée
- B** Petite seconde
- C** Mouvement mécanique à remontage automatique: L.U.C 96.40-L
- D** Micro-rotor

**Position 1** Couronne dévissée → remontage manuel du mouvement

**Position 2** Mise à l'heure

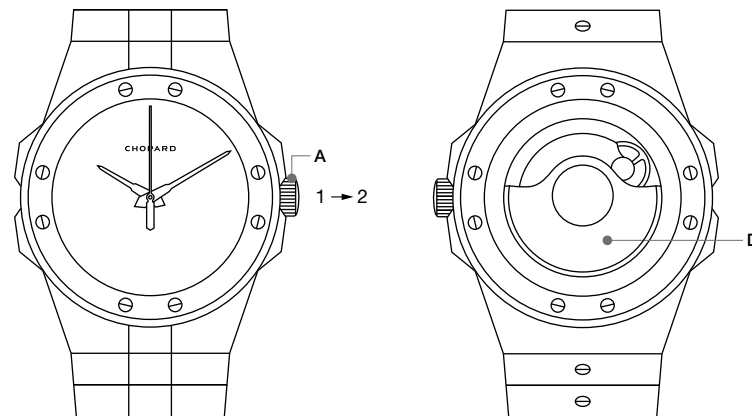
**Alpine Eagle 36****Alpine Eagle 33**

- A** Couronne vissée
- D** Mouvement mécanique à remontage automatique: Chopard 09.01-C

**Position 1** Couronne dévissée → remontage manuel du mouvement

**Position 2** Mise à l'heure



## ALPINE EAGLE XL CHRONO

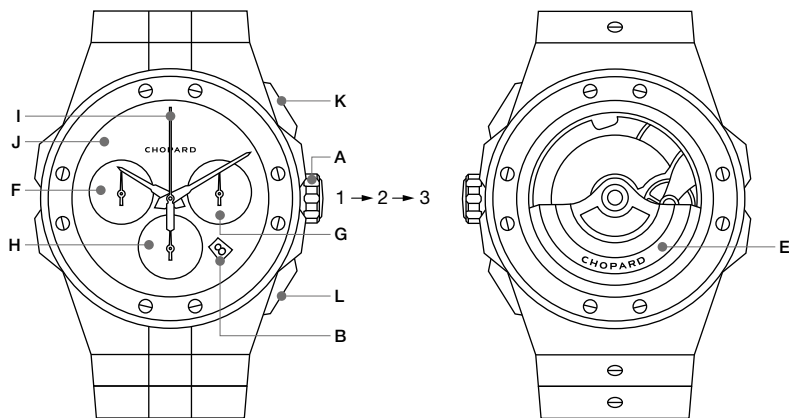

## Alpine Eagle XL Chrono (44 mm)

- A** Couronne vissée
- B** Date
- E** Mouvement mécanique à remontage automatique: Chopard 03.05-C
- F** Compteur des heures
- G** Compteur des minutes
- H** Petite seconde
- I** Aiguille de chronographe

- J** Tachymètre
- K** Poussoir supérieur
- L** Poussoir inférieur

- Position 1** Couronne dévissée → remontage manuel du mouvement
- Position 2** Réglage rapide de la date
- Position 3** Mise à l'heure

## ALPINE EAGLE FLYING TOURBILLON

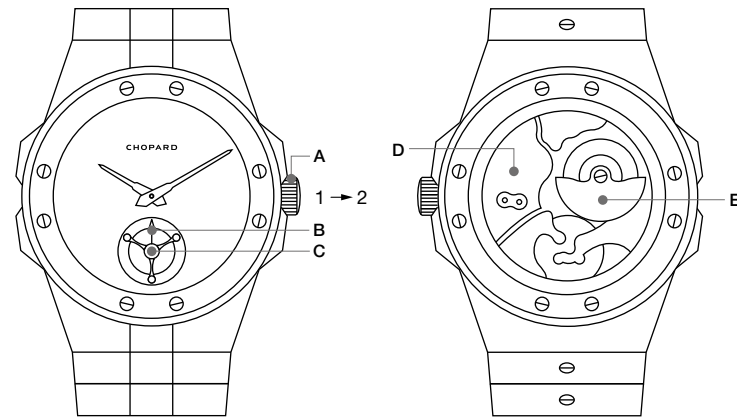

## Alpine Eagle Flying Tourbillon (41 mm)

- A** Couronne vissée
- B** Petite seconde
- C** Tourbillon volant
- D** Mouvement mécanique à remontage automatique: L.U.C 96.24-L
- E** Micro-rotor

- Position 1** Couronne dévissée → remontage manuel du mouvement
- Position 2** Mise à l'heure

## CONSEILS D'ENTRETIEN

### Mouvement

Le mouvement de votre montre mérite un soin particulier : afin d'en garantir les performances, faites-le réviser régulièrement auprès d'un concessionnaire officiel Chopard.

### Étanchéité

Une montre dite « étanche » est construite de manière à supporter une utilisation quotidienne en situations courantes (douche, bain, piscine, natation, etc...). Cependant, les joints garantissant son étanchéité s'altèrent avec les produits cosmétiques (parfums, vernis, etc...), le chlore des piscines, la transpiration, les rayons du soleil, les changements de température et le temps ! Dès lors, nous vous conseillons de vérifier l'étanchéité de votre montre chaque année ou avant chaque période d'utilisation intensive dans un milieu aquatique afin de préserver le mouvement de votre montre. Cependant, les montres présentant une indication supplémentaire de résistance à la pression (ex. 3, 5 bars ou 30, 50 mètres) ne sont PAS destinées à la plongée ! Une montre dite de « plongée » doit satisfaire à la norme ISO 6425 afin de pouvoir être utilisée dans cette situation.

### Condensation

Lorsque la température change brusquement, une légère condensation peut apparaître sous le verre. En général, cette dernière disparaît d'elle-même sans affecter le bon fonctionnement de la montre. Si la condensation persiste, n'hésitez pas à consulter un détaillant officiel Chopard.

### Rinçage

Les bracelets en métal (or et/ou acier) sont spécialement adaptés à une utilisation en milieu aquatique. Rincez régulièrement votre montre à l'eau douce et au savon, surtout si vous l'utilisez en eau salée.

## CERTIFICATIONS



### Certification chronomètre

La certification chronomètre signifie que le mouvement de la montre fonctionne avec une précision d'une tolérance de -4/+6 secondes par 24 heures, ce qui correspond à une précision de 99,99 %. Cette garantie de fiabilité et de précision est délivrée par le Contrôle Officiel Suisse des Chronomètres (COSC), un organisme indépendant certifié par le Service d'Accréditation Suisse (SAS). Les mouvements mécaniques doivent satisfaire à des critères particulièrement exigeants pour obtenir ce label très recherché. Chaque mouvement est testé individuellement pendant une période de quinze jours et nuits consécutifs, dans cinq positions différentes et à trois températures différentes. Pour plus d'informations, veuillez consulter le site suivant : [www.cosc.ch](http://www.cosc.ch)



POINÇON DE GENÈVE  
HALLMARK OF GENEVA

### Poinçon de Genève

Représentant les armoiries de la ville de Genève, le Poinçon de Genève est l'une des plus anciennes certifications horlogères. Ce règlement édicté en 1886 est le témoin de la grande tradition horlogère genevoise et du savoir-faire obtenu au fil des générations. Véritable gage de qualité, ce sceau prestigieux atteste d'un travail exceptionnel et relève d'une réelle philosophie qui ne fait aucune concession quant à la qualité, tant des composants du mouvement que de la montre dans son ensemble. Certification très exigeante, le Poinçon de Genève est une garantie de provenance, de bienfacture, de qualité et de savoir-faire d'exception pour les montres mécaniques assemblées, réglées et contrôlées dans le Canton de Genève. Il est régi par des critères rigoureux qui englobent des aspects techniques, des caractéristiques fonctionnelles ainsi que l'esthétique de la pièce dans son ensemble. Ces critères incluent des spécifications très précises relatives à l'ensemble des composants du mouvement et des mécanismes additionnels, aux matériaux utilisés, aux finitions

ainsi que pour la construction et l'assemblage de la tête de montre. Pour plus d'informations, veuillez consulter le site suivant: [www.poincondeneve.ch](http://www.poincondeneve.ch)

## ÉTHIQUE

Pour Chopard, le luxe authentique est synonyme d'éthique et de responsabilité environnementale et sociale, à tous les niveaux de son activité et envers tous ses collaborateurs, fournisseurs, clients et, bien sûr, envers la planète elle-même.

La *Maison* adopte une approche éthique dans ses activités, qui implique le contrôle de l'origine de ses matières premières et méthodes de production. Cette stratégie est rendue possible par l'indépendance totale et l'intégration verticale de Chopard. Dans le cadre de sa politique de Responsabilité Sociétale des Entreprises (RSE) et de son « Voyage vers un luxe durable », la *Maison* s'implique dans plusieurs partenariats pour l'extraction minière responsable, et pour l'utilisation d'or éthique uniquement. La *Maison* est certifiée par le Responsible Jewellery Council (RJC) depuis plusieurs années, en intégrant des pratiques de durabilité dans ses entités ainsi que dans ses chaînes d'approvisionnement. Pionnière dans ce domaine, Chopard

témoigne de sa forte implication dans les problématiques actuelles et de sa conscience profonde des défis sociaux et environnementaux. La *Maison* s'applique à sensibiliser le client et s'engage fortement pour que l'industrie joaillière et horlogère améliore son impact et la transparence dans ses chaînes d'approvisionnement.

### Or éthique

L'or est la matière première la plus utilisée dans la production de Chopard. C'est pourquoi la *Maison* a veillé tout particulièrement à ce que l'une des grandes étapes de son Voyage vers un Luxe Durable soit dédiée à un approvisionnement en or extrait de manière responsable pour l'intégralité de sa production de montres et de bijoux. Cet objectif a été atteint avec succès en juillet 2018, date à laquelle les ateliers Chopard ont commencé à utiliser 100 % d'or éthique, répondant aux normes environnementales et sociales internationales les plus exigeantes. L'or éthique de Chopard provient de deux sources d'approvisionnement transparentes et traçables :

- Les mines artisanales qui extraient l'or de manière responsable
- Les raffineries certifiées par la chaîne de traçabilité du RJC

### Chopard Lucent Steel A223

Le Lucent Steel A223 est un métal incomparable. Produit avec une approche éthique et certifié REACH, ce métal unique et précieux est le fruit de quatre années d'inlassables recherches. Un soin particulier a été apporté afin de s'assurer que le matériau utilisé pour la fabrication de l'Alpine Eagle soit à la fois esthétique et extrêmement performant. Incroyablement solide, le Lucent Steel A223 de Chopard est plus dur que les autres aciers. Il est aussi antiallergique et donc comparable en qualité à l'acier chirurgical. Mais cette fonctionnalité ne serait rien sans le design. L'atout le plus précieux du Lucent Steel A223 de Chopard est sans doute sa luminosité caractéristique qui donne au métal une incandescence éthérée.



DEUTSCH

## VORWORT

Mit der Uhr Alpine Eagle erklimmt Chopard neue Gipfel der Uhrmacherkunst und präsentiert klare und harmonische Linien in Kombination mit edlen Materialien. Die majestätische Kraft des Adlers inspirierte diesen einzigartigen Zeitmesser, der komplett von Karl-Friedrich Scheufele erdacht, entworfen und konzipiert wurde. Der Co-Präsident von Chopard wollte damit dem Wunsch seines Sohnes nach einem sportlich-schicken Uhrenmodell gerecht werden. Dabei strebte er die Neuinterpretation eines alten Modells des Hauses an: die St. Moritz, deren Designer er selbst war. Der neu aufgelegte Klassiker mit eigenständiger Identität schafft eine Verbindung zur Kraft der Natur und ihren Elementen. Das Ergebnis ist eine ausgesprochen zeitgemässe Uhr, die Raffinesse, Eleganz und Ungezwungenheit miteinander verbindet.

## DIE KOLLEKTION

Getragen von der starken Symbolkraft des Adlers sind das *Design*, die Ausführung und die Materialauswahl des neuen Zeitmessers von der Schönheit der Natur und ihrer Geschöpfe inspiriert. Als einziges fliegendes Tier, das sich der Sonne zuwenden kann, ohne geblendet zu werden, breitet er seine Flügel aus, um sich immer höher in den Himmel emporzuschwingen.

Die Uhr Alpine Eagle würdigt den Adler sowohl als Naturgeschöpf als auch in seiner allegorischen Bedeutung. Entwickelt für zeitgenössische Adler – für Männer, die gleich ihm immer weiter und höher hinausblicken – ist diese Uhr auch von der gesamten unberührten Welt inspiriert, die den Vogel umgibt. Unveränderliche Landschaften von atemberaubender Majestät, tausendjähriges Gestein, Felsgipfel, deren Reliefs Äonen geformt haben, ewiger Schnee – die Bergwelt ist ein Schauplatz von unermesslicher Grandiosität, dessen natürlicher Herrscher der Adler ist. Angesichts dessen kann der Mensch nur versuchen, diese Schönheit weiter zu verfolgen, die ihn wachsen lässt und ihn zu immer höheren Zielen führt.

Das auf Robustheit ausgelegte Gehäuse-Design der Alpine Eagle schützt die Präzision und Leistung der Mechanikwerke mit Automatikaufzug, die komplett in den Chopard-Werkstätten entwickelt wurden: Diese Uhrwerke wurden mehrheitlich von der COSC (Offizielle Schweizer Chronometerprüfstelle) zertifiziert. Karl-Friedrich Scheufele legt großen Wert auf diese Zertifizierung, da er sich stets uhrmacherischer Exzellenz verpflichtet fühlt.

## EINSTELLUNGEN

### Mechanisches Uhrwerk mit Automatikaufzug

Die Bewegungen Ihres Handgelenks werden zum Schlüsselement des Aufzugs Ihrer Uhr. Ist die Uhr vollständig aufgezogen, besitzt das Uhrwerk eine Gangreserve von 65 Stunden bei den Modellen Alpine Eagle 41 XPS und Flying Tourbillon, von 60 Stunden bei den Modellen Alpine Eagle 41, Alpine Eagle Cadence 8HF und Alpine Eagle XL Chrono sowie von 42 Stunden bei den Modellen Alpine Eagle 36 und Alpine Eagle 33. Wenn die Uhr stehen geblieben ist, ziehen Sie sie bitte vor dem Tragen von Hand auf, indem Sie die Krone im Uhrzeigersinn etwa 50-mal drehen. Je nach Modell entspricht dies einer Gangreserve von ca. 35 Stunden.

### ALPINE EAGLE 41 ALPINE EAGLE CADENCE 8HF

#### Krone auf Position 1 –

##### Normaler Gang und Handaufzug

Ihre Uhr geht normal, wenn die Krone auf Position 1 ist.

#### Krone auf Position 2 –

##### Schnelleinstellung des Datums

Wenn Sie das Datum einstellen wollen, ziehen Sie die Krone auf Position 2 heraus und drehen Sie sie bis zur gewünschten Zahl. Drücken Sie die Krone anschliessend auf Position 1 zurück. Da sich das Datum um Mitternacht ändert, achten Sie bitte darauf, dass Sie Mitternacht und Mittag nicht verwechseln.

#### Krone auf Position 3 –

##### Einstellen der Uhrzeit

Ziehen Sie die Krone auf Position 3 heraus um die Zeit einzustellen. Drehen Sie sie bis zur gewünschten Zeit, und drücken Sie anschliessend die Krone wieder auf Position 1 zurück. Da sich das Datum um Mitternacht ändert, achten Sie bitte darauf, dass Sie beim Einstellen der Uhrzeit Mitternacht und Mittag nicht verwechseln.

#### Anmerkung

Bei Modellen ohne Datum erfolgt die Einstellung der Uhrzeit auf Position 2.

### ALPINE EAGLE 41 XPS

#### Krone auf Position 1 –

##### Normaler Gang und Handaufzug

Ihre Uhr geht normal, wenn die Krone auf Position 1 ist.

#### Krone auf Position 2 –

##### Einstellen der Uhrzeit

Ziehen Sie die Krone auf Position 2 heraus um die Zeit einzustellen. Drehen Sie sie bis zur gewünschten Zeit, und drücken Sie anschliessend die Krone wieder auf Position 1 zurück.

### ALPINE EAGLE 36 ALPINE EAGLE 33

#### Krone auf Position 1 –

##### Normaler Gang und Handaufzug

Ihre Uhr geht normal, wenn die Krone auf Position 1 ist.

#### Krone auf Position 2 –

##### Einstellen der Uhrzeit

Ziehen Sie die Krone auf Position 2 heraus um die Zeit einzustellen. Drehen Sie sie bis zur gewünschten Zeit, und drücken Sie anschliessend die Krone wieder auf Position 1 zurück.

**ALPINE EAGLE XL CHRONO****Krone auf Position 1 –  
Herausgeschraubte Krone – Aufzug  
des Uhrwerks**

Ihre Uhr geht normal, wenn die Krone auf Position 1 ist.

**Krone auf Position 2 –  
Schnelleinstellung des Monatstags**

Wenn Sie das Datum einstellen wollen, ziehen Sie die Krone auf Position 2 heraus und drehen Sie sie bis zur gewünschten Zahl. Drücken Sie die Krone anschliessend auf Position 1 zurück.

**Krone auf Position 3 –  
Einstellen der Uhrzeit**

Ziehen Sie die Krone auf Position 3 heraus um die Zeit einzustellen. Drehen Sie sie bis zur gewünschten Zeit, und drücken Sie anschliessend die Krone wieder auf Position 1 zurück. Da sich das Datum um Mitternacht ändert, achten Sie bitte darauf, dass Sie beim Einstellen der Uhrzeit Mitternacht und Mittag nicht verwechseln.

**ALPINE EAGLE FLYING TOURBILLON**

Die Bewegungen Ihres Handgelenks sind das Schlüsselement des Aufzugs Ihrer Uhr. Ist die Uhr vollständig aufgezogen, besitzt sie eine Gangreserve von 65 Stunden.

**Krone auf Position 1 –  
Normaler Gang und Handaufzug**

Ihre Uhr geht normal, wenn die Krone auf Position 1 ist. Wenn die Uhr stehen geblieben ist, ziehen Sie sie bitte vor dem Tragen von Hand auf, indem Sie die Krone im Uhrzeigersinn etwa 50-mal drehen. Dies entspricht einer Gangreserve von ca. 35 Stunden. Ein im Federhaus angeordnetes Reibungssystem mit Gleitzaum vermeidet ein Überspannen der Feder und das Blockieren des Aufzugsmechanismus, wenn der Vollaufzug der Gangreserve erreicht ist.

**Krone auf Position 2 –  
Einstellen der Uhrzeit**

Ziehen Sie die Krone auf Position 2 heraus, um die Zeit einzustellen. Dadurch wird der Tourbillonkäfig, der den Sekundenzeiger trägt, gestoppt. Ziehen Sie die Krone heraus, wenn der Sekundenzeiger auf Mittag steht, um die genaue Uhrzeit einzustellen. Drehen Sie dann die Krone,

bis die gewünschte Zeit angezeigt wird, und drücken Sie die Krone zurück auf Position 1. Die Sekunden-, Minuten- und Stundenzeiger setzen sich sofort wieder in Bewegung.

**FUNKTIONEN****Sekundenstopp**

Die Integration einer Sekundenstopp-Funktion in die Chopard-Uhrwerke ist das Ergebnis einer ausgeklügelten Forschungsarbeit, dank der die Uhren sekundengenau eingestellt werden können. Der Sekundenzeiger stoppt, wenn die Krone zum Einstellen der Uhrzeit herausgezogen wird, und setzt seinen Lauf fort, sobald die Krone wieder auf Position 1 zurückgedrückt wurde.

**Die Chronographen-Modelle  
verfügen über folgende Funktionen:****Chronographenfunktion**

Der Chronographenzeiger ermöglicht das Ablesen der Sekunden anhand der Skala am Zifferblattrand. Die Chronographenfunktion wird über zwei Drücker gesteuert:

**Oberer Drücker [K]:** Start/Stopp  
**Unterer Drücker [L]:** Nullstellung des Chronographenzeigers und der Stunden und Minutenzähler.

**Flyback-Funktion**

Die Flyback-Funktion ermöglicht das sofortige Starten eines neuen Messvorgangs, ohne dass der Chronograph zuvor angehalten werden muss. Dazu genügt es, den Nullstelldrücker [L] zu betätigen. Ein vorheriges Anhalten der Zeiger mithilfe des oberen Drückers [K] ist nicht erforderlich.

**Tachymeter**

Um die durchschnittliche Geschwindigkeit auf einem Kilometer zu messen, sollten Sie einen Festpunkt wählen, etwa einen Kilometerstein, und den Chronographen durch Betätigen des Drückers [K] starten. Am folgenden Kilometerstein stoppen Sie den Chronographen wieder, indem Sie erneut den Drücker [K] betätigen. Anschliessend können Sie die durchschnittliche Geschwindigkeit anhand der Position des Chronographenzeigers auf der zifferblattseitigen Tachometerskala [J] ablesen.

## ANMERKUNGEN UND WARNHINWEISE

- Die Modelle Alpine Eagle sind mit einer verschraubten Krone ausgestattet. Bevor Sie die Uhr aufziehen oder folgende Einstellungen vornehmen, schrauben Sie die Krone gegen den Uhrzeigersinn heraus.
- Nach allen Einstellungen muss die Krone unbedingt wieder festgeschraubt werden, um die Wasserdichte zu garantieren. Diese Einstellungen dürfen nicht unter Wasser vorgenommen werden, da sonst das Werk beschädigt werden könnte.

## ALPINE EAGLE

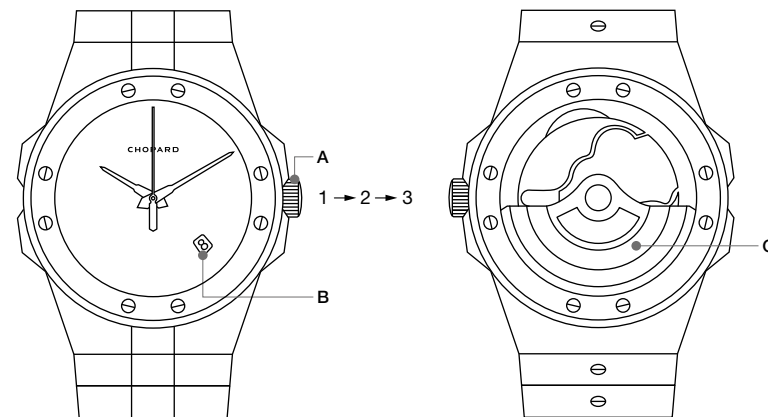

### Alpine Eagle 41 Alpine Eagle Cadence 8HF

- A** Verschraubte Krone
- B** Datum
- C** Mechanisches Uhrwerk mit Automatikaufzug:  
Chopard 01.01-C oder 01.12-C  
(Version „Cadence 8HF“) mit Datum  
Chopard 01.03-C oder 01.15-C ohne Datum

- Position 1** Herausgeschraubte Krone → Handaufzug des Uhrwerks
- Position 2** Schnelleinstellung des Datums
- Position 3** Einstellen der Uhrzeit

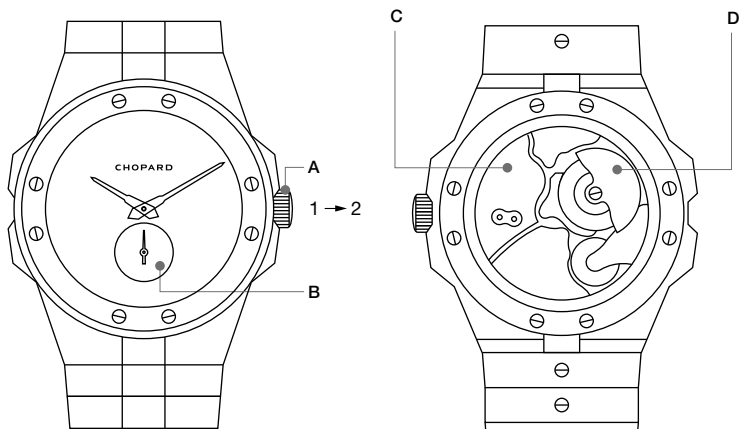

## ALPINE EAGLE

**Alpine Eagle 41 XPS**

- A Verschraubte Krone
- B Kleine Sekunde
- C Mechanisches Uhrwerk mit Automatikaufzug:  
L.U.C 96.40-L)

- Position 1** Herausgeschraubte Krone →  
Handaufzug des Uhrwerks
- Position 2** Einstellen der Uhrzeit

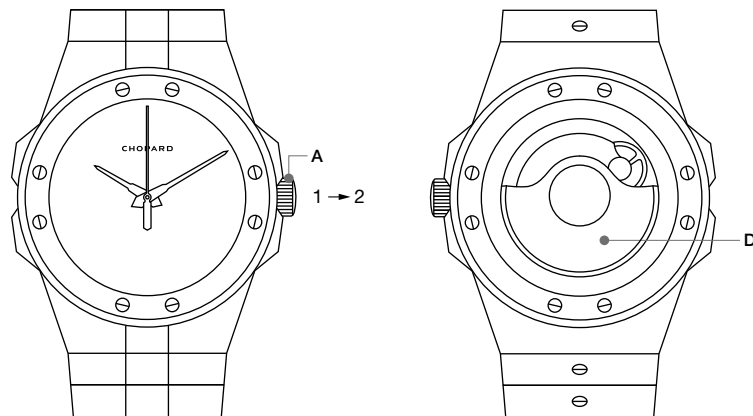
**Alpine Eagle 36  
Alpine Eagle 33**

- A Verschraubte Krone
- D Mechanisches Uhrwerk mit Automatikaufzug:  
Chopard 09.01-C

- Position 1** Herausgeschraubte Krone →  
Handaufzug des Uhrwerks
- Position 2** Einstellen der Uhrzeit

## ALPINE EAGLE XL CHRONO

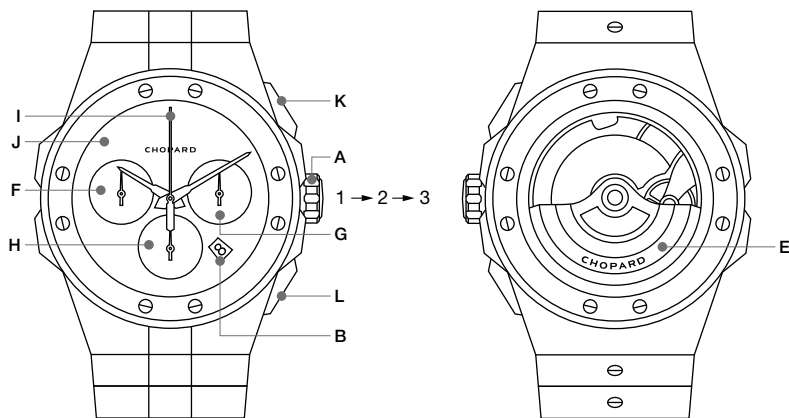

## Alpine Eagle XL Chrono (44 mm)

- A Verschraubte Krone
- B Datum
- E Mechanisches Uhrwerk mit  
Automatikaufzug: Chopard 03.05-C
- C Stundenzähler
- D Minutenzähler
- H Kleine Sekunde
- I Chronographenzeiger

- J Tachometer
- K Oberer Drücker
- L Unterer Drücker

- Position 1** Herausgeschraubte Krone →  
Handaufzug des Uhrwerks
- Position 2** Schnelleinstellung des Datums
- Position 3** Einstellen der Uhrzeit

## ALPINE EAGLE FLYING TOURBILLON

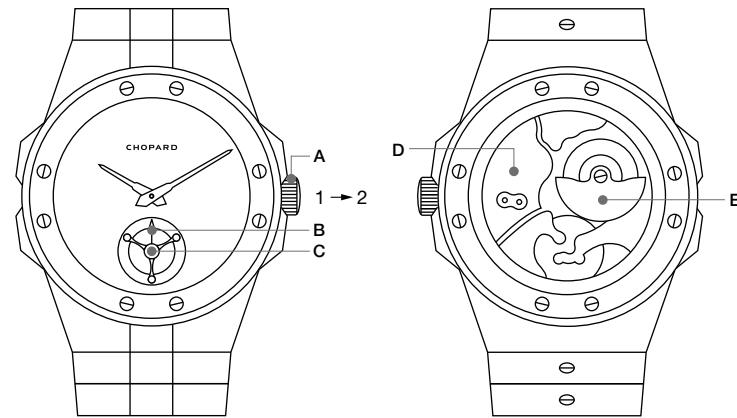

## Alpine Eagle Flying Tourbillon (41 mm)

- A Verschraubte Krone
- B Kleine Sekunde
- C Fliegendes Tourbillon
- D Mechanisches Uhrwerk mit Handaufzug des  
Uhrwerks: L.U.C 96.24-L
- E Mikro-Rotor

- Position 1** Herausgeschraubte Krone →  
Handaufzug des Uhrwerks
- Position 2** Einstellen der Uhrzeit

## WARTUNGSEMPFEHLUNGEN

### Werk

Das Uhrwerk Ihrer Uhr verdient besondere Pflege. Um seine Leistung zu gewährleisten, muss es regelmässig durch einen offiziellen Chopard-Händler gewartet werden.

### Wasserdichtigkeit

Eine sogenannte „wasserdichte“ Uhr ist so gebaut, dass sie der täglichen Nutzung in Alltagssituationen (Dusche, Bad, Pool, Schwimmen usw.) standhält. Die Dichtungen, die ihre Wasserdichte garantieren, verschleissen jedoch mit der Zeit sowie durch Temperaturschwankungen, Sonnenlicht, den Kontakt mit Kosmetikprodukten (Parfüms, Nagellack usw.), Chlor in Schwimmbädern oder Schweiss. Zum Schutz des Uhrwerks empfehlen wir Ihnen daher, die Wasserdichte Ihrer Uhr jedes Jahr zu prüfen bzw. vor jeder Phase intensiver Nutzung in einer Umgebung mit viel Wasser. Uhren mit einer zusätzlichen Angabe zu ihrer Druckfestigkeit (z. B. 3, 5 bar oder 30, 50 m) sind NICHT zum Tauchen bestimmt! Um hierbei genutzt werden zu können, muss eine sogenannte „Taucher“-Uhr der ISO 6425 entsprechen.

### Kondensation

Bei abrupten Temperaturänderungen kann sich an der Unterseite des Glases ein wenig Kondenswasser niederschlagen. Im Allgemeinen verschwindet dieses von alleine, ohne die einwandfreie Funktion der Uhr zu beeinträchtigen. Sollte die Kondensation anhalten, wenden Sie sich bitte an einen offiziellen Chopard-Händler.

### Reinigung

Die Metallarmbänder (Gold und/oder Stahl) sind speziell für die Nutzung in einer Umgebung mit viel Wasser geeignet. Spülen Sie Ihre Uhr regelmässig mit Süsswasser und Seife ab, vor allem nachdem Sie sie in Salzwasser getragen haben.

## ZERTIFIZIERUNGEN



### Chronometer-Zertifizierung

Eine Uhr, die das Chronometerzertifikat trägt, ist so eingestellt, dass sie eine maximale Toleranz von -4/+6 Sekunden innerhalb von 24 Stunden nicht überschreitet, was einer Präzision von 99,99% entspricht. Diese Garantie für höchste Verlässlichkeit und Präzision wird von der Offiziellen Schweizer Chronometerprüfstelle (COSC), einer unabhängigen und von der Schweizerischen Akkreditierungsstelle (SAS) zertifizierten Einrichtung, ausgestellt. Um die begehrte Auszeichnung zu erhalten, müssen mechanische Werke ausgesprochen strenge Kriterien erfüllen. Jedes einzelne Werk wird über einen Zeitraum von 15 Tagen und Nächten in fünf verschiedenen Positionen und bei drei verschiedenen Temperaturen getestet. Für weitere Informationen empfehlen wir folgende Website: [www.cosc.ch](http://www.cosc.ch)



### Genfer Siegel

Das Genfer Siegel („Poinçon de Genève“) stellt das Wappen der Stadt Genf dar und ist eine der ältesten Zertifizierungen der Uhrmacherei. Das von 1886 stammende Regelwerk zeugt von der großen Genfer Uhrmachertradition und dem über viele Generationen überlieferten Fachwissen. Als Garant für Qualität gewährleistet dieses Gütesiegel herausragende Arbeit und symbolisiert eine Philosophie, die bei den Bestandteilen des Werks ebenso wie des ganzen Zeitmessers keinerlei qualitative Abstriche toleriert. Das Genfer Siegel ist eine äusserst anspruchsvolle Zertifizierung und ein Garant für Herkunft, Fertigungsgüte, herausragende Qualität und einzigartiges Fachwissen von im Kanton Genf montierten, eingestellten und kontrollierten mechanischen Zeitmessern. Es wird von strikten Kriterien bestimmt, die sowohl die technischen und funktionalen Eigenschaften umfassen als auch das ästhetische Erscheinungsbild der Uhr insgesamt. Unter diese Kriterien fallen spezifische Vorgaben für alle Bauteile von Uhrwerk und zusätzlichen Mechanismen, für die verwendeten Materialien und

Veredelungen sowie für die Konstruktion und Montage des Uhrenkopfes. Für weitere Informationen empfehlen wir folgende Website: [www.poincondeneve.ch](http://www.poincondeneve.ch)

## ETHIK

Für Chopard ist wahrer Luxus gleichbedeutend mit Ethik sowie mit ökologischer und sozialer Verantwortung, und zwar auf allen Ebenen seiner Tätigkeit und hinsichtlich seiner Beschäftigten, Zulieferer, Kunden und der ganzen Erde.

Das Unternehmen verfolgt bei seinen Aktivitäten einen ethischen Ansatz, wozu auch eine Kontrolle über die Herkunft der verwendeten Rohstoffe sowie die Fertigungsmethoden gehört – ermöglicht wird dies nur durch seine völlige Unabhängigkeit und vertikale Integration. Im Rahmen seiner Politik der sozialen Unternehmensverantwortung (CSR) und seines Projekts „Journey to Sustainable Luxury“ (Der Weg zu nachhaltigem Luxus) engagiert sich das Unternehmen in mehreren Partnerschaften für die verantwortungsvolle Goldförderung und die ausschließliche Verwendung von ethischem Gold. Das Unternehmen ist seit mehreren Jahren durch das „Responsible Jewellery Council“ (RJC) zertifiziert und wendet in seinen

Geschäftseinheiten und Lieferketten Nachhaltigkeitspraktiken an.

Chopard nimmt auf diesem Gebiet eine Vorreiterrolle ein und bezeugt dadurch sein starkes Engagement bei aktuellen Problemen und sein tiefes Bewusstsein für soziale und ökologische Belange. Das Haus bemüht sich, das Bewusstsein der Kunden zu schärfen und engagiert sich stark dafür, dass die Schmuck- und Uhrenindustrie ihre Auswirkungen sowie die Transparenz in ihren Lieferketten verbessert.

### Ethisches Gold

Gold ist der in der Produktion von Chopard am häufigsten verwendete Rohstoff. Aus diesem Grund setzte das Unternehmen alles daran, sicherzustellen, dass einer der größten Meilensteine auf seiner „Journey to Sustainable Luxury“ (Der Weg zu nachhaltigem Luxus) die Beschaffung von verantwortungsvoll gefördertem Gold für seine gesamte Uhren- und Schmuckproduktion ist. Dieses Ziel wurde im Juli 2018 erfolgreich erreicht, denn seit diesem Zeitpunkt verwendet Chopard in seinen Werkstätten 100% ethisch einwandfreies Gold, das den internationalen Best-Practice-Umweltstandards und sozialen Standards entspricht. Das ethische Gold von Chopard wird dabei durch

zwei transparente und rückverfolgbare Systeme gewonnen:

- Handwerklich und frisch gefördertes, verantwortungsvoll hergestelltes Gold
- Chain-of-Custody-Gold aus RJC-zertifizierten Raffinerien

### Chopard Lucent Steel A223

Ihre Edeldstahluhr wurde aus Chopard Lucent Steel A223 gefertigt. Dieser Stahl wurde von den Chopard-Teams entwickelt und ist in seinen Eigenschaften und seiner Leistung einzigartig. Seine Reinheit sorgt für besonders intensiven Glanz. Dieser Stahl ist um 50% widerstandsfähiger als herkömmliche Industriestähle. Durch sein Herstellungsverfahren konnten die potenziell allergenen Bestandteile deutlich verringert werden. Dieser Stahl reduziert somit das Allergierisiko. Chopard kann allerdings nicht garantieren, dass bei Trägern dieser Uhr keine Allergien auftreten.



ITALIANO

## PROLOGO

Con l'orologio Alpine Eagle, Chopard esplora nuovi orizzonti dell'orologeria, svelando linee pure e armoniose abbinata a materiali nobili. Ispirato alla forza maestosa dell'aquila, questo inedito segnatempo è stato interamente pensato, progettato e concepito da Karl-Friedrich Scheufele, Co-Presidente di Chopard, per rispondere alla volontà del figlio di rilanciare un modello sportivo ed elegante. L'idea era di reinterpretare un vecchio modello della *Maison*, il St. Moritz, di cui era stato lui stesso l'ideatore. Un classico rivisitato, che possiede tuttavia un'identità propria: un legame con la forza della natura e i suoi elementi. Ne risulta un orologio decisamente contemporaneo, che riunisce ricercatezza, eleganza e praticità.

## LA COLLEZIONE

Trasportato dal grande valore simbolico dell'aquila, questo nuovo segnatempo si lascia ispirare dalla bellezza della natura e del suo creato nel suo design, nella sua progettazione e nella scelta dei materiali. Unico animale alato ad affrontare il sole senza restarne abbagliato, piega le ali per elevarsi sempre più in alto nel firmamento. L'orologio Alpine Eagle rende omaggio all'aquila in quanto creazione della natura enfatizzandone al contempo il valore allegorico. Pensato per le aquile di oggi, per gli uomini che puntano sempre più in alto, con lo sguardo rivolto sempre più lontano, questo segnatempo s'ispira anche all'universo selvaggio nel quale gravita il rapace. Paesaggi immutabili di una maestosità che toglie il fiato, rocce millenarie, picchi rocciosi con rilievi scolpiti dal passare del tempo, nevi perenni, l'universo alpino è un teatro magnifico nel quale l'aquila regna in armonia. Di fronte a questo spettacolo, l'uomo non può che anelare a tale bellezza, che lo fa crescere e amplia l'orizzonte delle sue aspirazioni.

Il *design* robusto della cassa di Alpine Eagle preserva la precisione e le prestazioni dei movimenti meccanici a ricarica automatica interamente sviluppati negli atelier Chopard: questi movimenti sono per la maggior parte certificati cronometri dal COSC (Controllo Ufficiale Svizzero dei Cronometri), un riconoscimento al quale Karl-Friedrich Scheufele, che si impegna da sempre a mantenere l'eccellenza, tiene molto.

## REGOLAZIONI

### Movimenti meccanici con carica automatica

Il movimento del polso diventa l'elemento chiave per la carica dell'orologio. A carica completa, la riserva di marcia è di 65 ore per i modelli Alpine Eagle 41 XPS e Flying Tourbillon, di 60 ore per i modelli Alpine Eagle 41, Alpine Eagle Cadence 8HF e Alpine Eagle XL Chrono, e di 42 ore per i modelli Alpine Eagle 36 e Alpine Eagle 33. Se l'orologio è fermo, si raccomanda di caricarlo manualmente ruotando la corona in senso orario per circa cinquanta giri. Con questa operazione si ottiene una riserva di carica di 35 ore circa, in base al modello.

### ALPINE EAGLE 41 ALPINE EAGLE CADENCE 8HF

#### Corona in posizione 1 – marcia normale e ricarica manuale

L'orologio funziona normalmente quando la corona è in posizione 1.

#### Corona in posizione 2 – regolazione rapida della data

Per la regolazione della data estrarre la corona in posizione 2 e farla ruotare sino a ottenere la data desiderata. Riportare poi la corona in posizione 1. Considerato che il cambio della data scatta a mezzanotte, si raccomanda di distinguere le ore 12 ante e post meridiane.

#### Corona in posizione 3 – messa all'ora

Per la regolazione dell'ora estrarre la corona in posizione 3 e farla ruotare sino a ottenere la data desiderata. Riportare poi la corona in posizione 1. Onde evitare il rischio di danneggiare il movimento, le operazioni sopra indicate non devono in nessun caso essere effettuate nell'acqua.

#### Nota

Per i modelli che non prevedono la data, la regolazione dell'ora si esegue in posizione 2.

### ALPINE EAGLE 41 XPS

#### Corona in posizione 1 – marcia normale e ricarica manuale

L'orologio funziona normalmente quando la corona è in posizione 1.

#### Corona in posizione 2 – regolazione rapida della data

Per la regolazione della data estrarre la corona in posizione 2 e farla ruotare sino a ottenere la data desiderata. Riportare poi la corona in posizione 1.

### ALPINE EAGLE 36 ALPINE EAGLE 33

#### Corona in posizione 1 – marcia normale e ricarica manuale

L'orologio funziona normalmente quando la corona è in posizione 1.

#### Corona in posizione 2 – messa all'ora

Per la regolazione della data estrarre la corona in posizione 2 e farla ruotare sino a ottenere la data desiderata. Riportare poi la corona in posizione 1.

## ALPINE EAGLE XL CHRONO

### Corona in posizione 1 – corona svitata ricarica del movimento

L'orologio funziona normalmente quando la corona è in posizione 1.

### Corona in posizione 2 – regolazione rapida della data

Per la regolazione della data estrarre la corona in posizione 2 e farla ruotare sino a ottenere la data desiderata. Riportare poi la corona in posizione 1.

### Corona in posizione 3 – messa all'ora

Per la regolazione dell'ora estrarre la corona in posizione 3 e farla ruotare sino a ottenere la data desiderata. Riportare poi la corona in posizione 1. Onde evitare il rischio di danneggiare il movimento, le operazioni sopra indicate non devono in nessun caso essere effettuate nell'acqua.

## ALPINE EAGLE FLYING TOURBILLON

Il movimento del polso è l'elemento chiave per la carica dell'orologio. A carica completa, l'autonomia è di 65 ore.

### Corona in posizione 1 – marcia normale e carica manuale

L'orologio funziona normalmente quando la corona è in posizione 1. Se l'orologio è fermo, si raccomanda di caricarlo manualmente ruotando la corona in senso orario per circa cinquanta giri prima di indossarlo. Con questa operazione si ottiene una riserva di carica di 35 ore circa. Il sistema di frizione chiamato "a brida scorrevole" posto nel bariletto evita la sovratensione della molla e il blocco della carica quando la riserva di carica è al massimo.

### Corona in posizione 2 – regolazione dell'ora

Per regolare l'ora, estrarre la corona in posizione 2. Quando si esegue questa operazione, si arresta la gabbia del tourbillon che conduce la lancetta dei secondi. Estrarre la corona quando la lancetta dei secondi si trova a ore 12 per effettuare una regolazione precisa. Poi, ruotare la corona fino all'ora desiderata e spingere la corona in posizione 1. Le lancette dei

secondi, dei minuti e delle ore ripartiranno immediatamente.

## FUNZIONI

### Arresto dei secondi

L'introduzione di una funzione di arresto dei secondi nei movimenti Chopard è il frutto di una ricerca ingegnosa che permette di regolare l'orologio con una precisione estrema. La lancetta dei secondi si ferma quando la corona viene estratta per regolare l'ora e prosegue la sua corsa non appena la corona viene riportata in posizione 1.

### I modelli con cronografo sono dotati delle funzioni seguenti:

#### Funzione cronografo

La lancetta del cronografo consente la lettura dei secondi per mezzo degli indici riportati sulla circonferenza del quadrante. Il cronografo funziona mediante l'uso di due pulsanti:

**Pulsante superiore [K]:** avvio/arresto  
**Pulsante inferiore [L]:** azzeramento della lancetta del cronografo e dei contatori delle ore e dei minuti.

#### Funzione flyback

La funzione flyback consente di avviare immediatamente un nuovo conteggio mentre il cronografo è già in funzione. A tal fine, è sufficiente premere il pulsante di azzeramento [L] senza dover prima fermare le lancette con il pulsante [K].

#### Tachimetro

Per misurare la velocità media di spostamento su una distanza di un chilometro, prendere un punto di riferimento, come un pannello chilometrico, e avviare il cronografo premendo il pulsante [K]. Arrestare il cronografo premendo il pulsante [K] al passaggio del pannello successivo. È quindi possibile fare riferimento all'indicazione della lancetta del cronografo sulla scala tachimetrica [J] che si trova sul quadrante.



## OSSERVAZIONI E AVVERTENZE

- I modelli Alpine Eagle sono dotati di una corona avvitata. Prima di procedere alle regolazioni, svitare la corona in senso antiorario.
- Dopo ogni manipolazione, la corona dev'essere imperativamente riavvitata nella sua posizione originale per garantire l'impermeabilità dell'orologio. Onde evitare il rischio di danneggiare il movimento, le operazioni sopra indicate non devono in nessun caso essere effettuate nell'acqua.

## ALPINE EAGLE

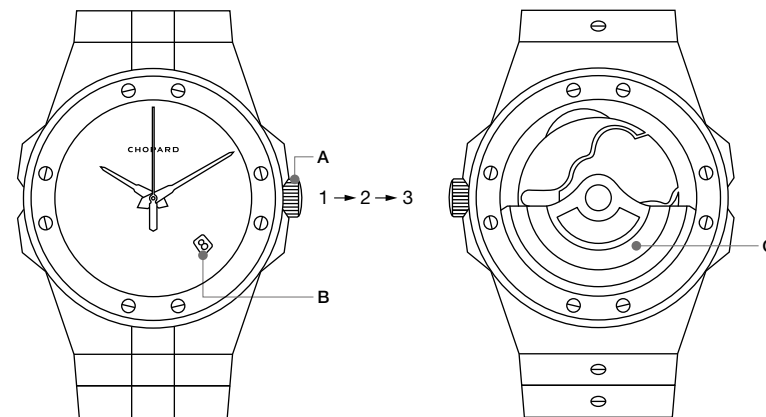

### Alpine Eagle 41 Alpine Eagle Cadence 8HF

- A** Corona avvitata  
**B** Data  
**C** Movimento meccanico a carica automatica:  
 Chopard 01.01-C o 01.12-C (versione Cadence 8HF) con data  
 Chopard 01.03-C o 01.15-C senza data

- Posizione 1** Corona svitata → ricarica manuale del movimento  
**Posizione 2** Regolazione rapida della data  
**Posizione 3** Messa all'ora

## ALPINE EAGLE

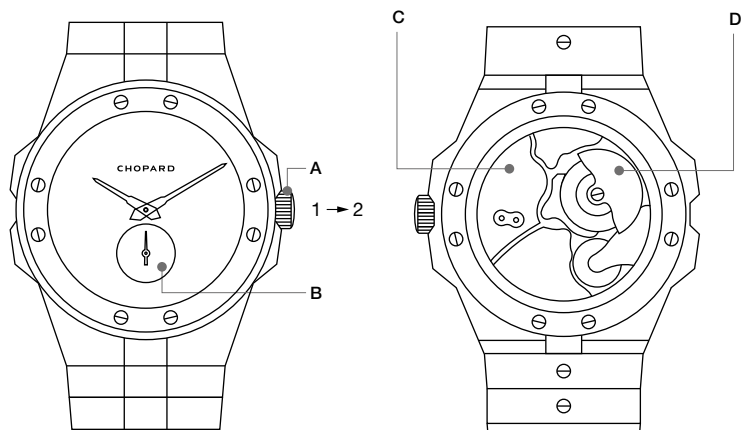
**Alpine Eagle 41 XPS**

- A** Corona avvitata
- B** Piccoli secondi
- C** Movimento meccanico a carica automatica: L.U.C 96.40-L
- D** Micro-rotore

**Position 1** Corona svitata → ricarica manuale del movimento

**Position 2** Messa all'ora

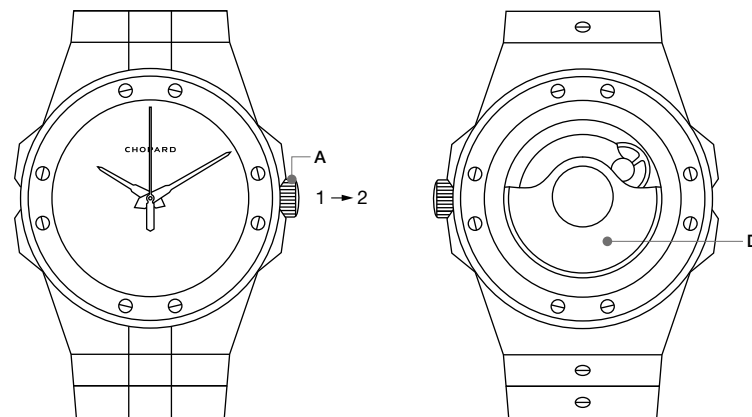
**Alpine Eagle 36****Alpine Eagle 33**

- A** Corona avvitata
- D** Movimento meccanico a carica automatica: Chopard 09.01-C

**Posizione 1** Corona svitata → ricarica manuale del movimento

**Posizione 2** Messa all'ora

## ALPINE EAGLE XL CHRONO

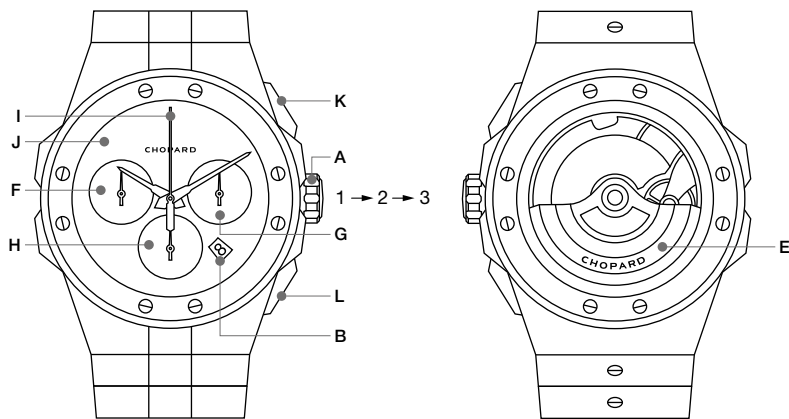

## Alpine Eagle XL Chrono (44 mm)

- A Corona avvitata
- B Data
- E Movimento meccanico con ricarica automatica: Chopard 03.05-C
- C Contatore delle ore
- D Contatore dei minuti
- H Piccoli secondi
- F Lancetta del cronografo

- J Tachimetro
- K Pulsante superiore
- L Pulsante inferiore

- Posizione 1** Corona svitata → ricarica manuale del movimento
- Posizione 2** Regolazione rapida della data
- Posizione 3** Messa all'ora

## ALPINE EAGLE FLYING TOURBILLON

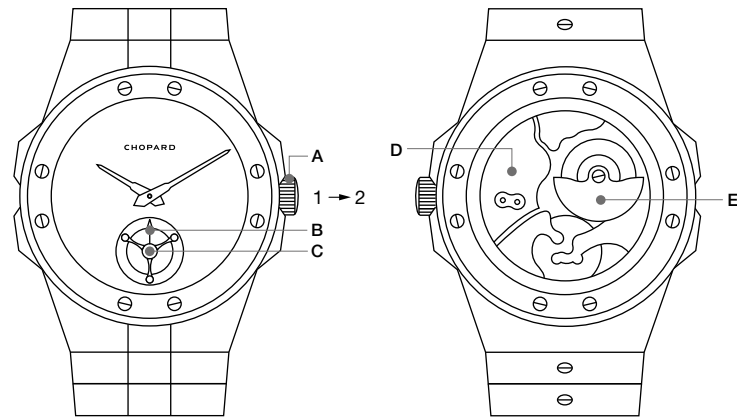

## Alpine Eagle Flying Tourbillon (41 mm)

- A Corona avvitata
- B Piccoli secondi
- C Tourbillon volante
- D Movimento meccanico a carica automatica: L.U.C 96.24-L
- E Micro-rotore

- Posizione 1** Corona svitata → ricarica manuale del movimento
- Posizione 2** Messa all'ora

## CONSIGLI DI MANUTENZIONE

### Movimento

Il movimento dell'orologio merita un'attenta cura: al fine di garantirne le prestazioni, è opportuno farlo revisionare periodicamente da un rivenditore ufficiale Chopard.

### Impermeabilità

Un orologio definito «impermeabile» è costruito in modo tale da sopportare un utilizzo quotidiano, adattandosi alle varie situazioni (doccia, bagno, piscina, nuoto, ecc.). Tuttavia, le guarnizioni che garantiscono l'impermeabilità si alterano a contatto con prodotti cosmetici (profumi, smalti, ecc.), con il cloro della piscina, il sudore, i raggi solari, gli sbalzi di temperatura e il tempo! Consigliamo pertanto di verificare l'impermeabilità dell'orologio ogni anno, prima di ogni periodo di utilizzo intensivo in ambiente acquatico, al fine di preservarne il movimento. Gli orologi che presentano un'indicazione supplementare di resistenza alla pressione (ad esempio 3,5 bar o 30, 50 metri) NON sono adatti ai tuffi! Un orologio «da tuffi», per poter essere usato in questo tipo di situazione, deve essere conforme alla norma ISO 6425.

### Condensa

Nel caso di un brusco sbalzo di temperatura, una leggera condensa potrebbe formarsi sotto il vetro. Solitamente quest'ultima sparisce da sola, senza ripercussioni sul buon funzionamento dell'orologio. Se la condensa persiste, non esitare a consultare un rivenditore ufficiale Chopard.

### Pulizia esterna

I cinturini in metallo (oro e/o acciaio) sono particolarmente adatti a un utilizzo in ambiente acquatico. Sciacquare regolarmente l'orologio con acqua e sapone, soprattutto in caso di precedente utilizzo in acqua salata.

## CERTIFICAZIONI



### Certificato di cronometria

Se un orologio è dotato del certificato di cronometria, significa che il suo movimento produce uno scarto massimo compreso tra -4 e +6 secondi ogni 24 ore, ossia che il suo livello di precisione è pari al 99,99%. Questa garanzia di affidabilità e precisione viene rilasciata dal Controllo Ufficiale Svizzero dei Cronometri (COSC), un organismo indipendente certificato dal Servizio di accreditamento svizzero (SAS). Per ottenerla, i movimenti meccanici devono soddisfare criteri particolarmente rigorosi. Ogni singolo movimento è sottoposto a test per quindici giorni e quindici notti, consecutivamente, in cinque posizioni e a tre temperature diverse. Per un approfondimento, consultare il sito Internet: [www.cosc.ch](http://www.cosc.ch)



### Punzone di Ginevra

Il Punzone di Ginevra, nel quale è raffigurato lo stemma della città omonima, è una delle più antiche certificazioni orologiere. Il regolamento, che risale al 1886, è la testimonianza della grande tradizione orologiera ginevrina e delle elevate competenze acquisite generazione dopo generazione. Questo prestigioso sigillo, autentica garanzia di qualità, certifica la straordinarietà del lavoro eseguito nel rispetto di una filosofia che non scende a compromessi con la qualità, né a livello del movimento né a livello dell'orologio nel suo insieme. Il Punzone di Ginevra, con i suoi rigidi criteri, è una garanzia di provenienza, ottima fattura, qualità e straordinario savoir-faire, che possono ottenere gli orologi meccanici assemblati, regolati e controllati sul territorio del Cantone di Ginevra. La certificazione riguarda gli aspetti tecnici, le caratteristiche funzionali e l'estetica dell'orologio nel suo insieme. Questi criteri includono specifiche estremamente precise relativamente ai componenti del movimento e dei meccanismi addizionali, ai materiali utilizzati, alle finiture, alla costruzione

e all'assemblaggio dell'orologio solo testa (senza cinturino). Per un approfondimento, consultare il sito Internet: [www.poincondegeneve.ch](http://www.poincondegeneve.ch)

## ETICA

Per Chopard, il vero lusso è sinonimo non solo di etica ma anche di responsabilità sociale e ambientale, a tutti i livelli della sua attività e nei confronti di dipendenti, fornitori, clienti del marchio e, ovviamente, del pianeta stesso. La *Maison* adotta un approccio etico nello svolgere le sue attività, il che implica il controllo dell'origine delle materie prime e dei metodi di produzione impiegati. Questa strategia è resa possibile dalla totale indipendenza e dall'integrazione verticale di Chopard. Nell'ambito della sua politica di Responsabilità Sociale d'Impresa (RSI) e del suo "Viaggio verso un lusso sostenibile", la *Maison* si impegna in diverse partnership per l'estrazione mineraria responsabile e per l'utilizzo esclusivo di oro etico. La *Maison* è certificata dal Responsible Jewellery Council (RJC) da diversi anni e integra pratiche di sostenibilità nelle società e nelle catene di approvvigionamento del brand.

Pioniera in questo campo, la *Maison* Chopard dimostra il suo forte coinvolgimento nelle problematiche attuali e la sua profonda consapevolezza delle sfide sociali e ambientali. La *Maison* ambisce a sensibilizzare i propri clienti e si impegna perché l'industria gioielliera e orologiera migliori il proprio impatto e la trasparenza nelle catene di approvvigionamento.

### Oro etico

L'oro è la materia prima più utilizzata nella produzione di Chopard. Per questo motivo, la *Maison* ha voluto che una delle principali tappe del suo "Viaggio verso il Lusso Sostenibile" fosse l'approvvigionamento responsabile di tutto l'oro necessario per la produzione dei suoi esemplari di orologi e gioielli. L'obiettivo è stato raggiunto con successo a luglio 2018, quando Chopard ha iniziato a utilizzare nei suoi laboratori il 100% di oro etico, per il quale può dimostrare la conformità alle best practice internazionali in materia ambientale e sociale. In particolare, l'oro Etico di Chopard è reperito attraverso due schemi trasparenti e tracciabili:

- Oro appena estratto in modo artigianale e prodotto responsabilmente
- Oro con catena di custodia proveniente da raffinerie certificate RJC

### Chopard Lucent Steel A223

Quest'orologio in acciaio è stato realizzato in Chopard Lucent Steel A223. Questo acciaio è stato sviluppato dai team Chopard e possiede delle proprietà specifiche e delle prestazioni uniche. La sua incredibile brillantezza è il risultato della sua purezza. Questo acciaio è del 50% più resistente degli acciai standard presenti nell'industria. Il suo processo di creazione ha consentito di ridurre in modo significativo i possibili allergeni, riducendo così i rischi di allergie. Tuttavia, Chopard non può garantire che chi indosserà l'orologio non presenterà alcuna reazione allergica.

CHOPARD  
CHRONOMETER

ESPAÑOL



## PREFACIO

Con el reloj Alpine Eagle, Chopard explora nuevos horizontes para la relojería y desvela líneas depuradas y armoniosas asociadas a materiales nobles. Este reloj inédito, inspirado en la soberbia fuerza del águila, ha sido completamente pensado, diseñado y concebido por Karl-Friedrich Scheufele, copresidente de Chopard, respondiendo al encargo de su hijo de renovar un modelo de reloj deportivo a la par que chic. Su deseo era reinterpretar un antiguo modelo de la *Maison*, el St. Moritz —que él mismo había concebido—. Una nueva versión de un clásico, pero con una identidad propia: el vínculo con la fuerza de la naturaleza y los elementos. El resultado es un reloj infinitamente contemporáneo que se distingue por la sofisticación, la elegancia y la distensión.

## LA COLECCIÓN

La belleza de la naturaleza y de sus creaciones han inspirado el diseño, la concepción y la elección de los materiales de este reloj que, además, adopta el gran valor simbólico del águila como atributo. El único animal volador que puede mirar al sol sin deslumbrarse despliega elegantemente sus alas para surcar los cielos hasta alcanzar las cumbres más altas.

El reloj Alpine Eagle rinde homenaje al águila, una creación de la naturaleza a la que se atribuye una importante dimensión alegórica. Un reloj inspirado en todo el universo salvaje en el que gravita el ave y concebido para hombres contemporáneos cuya visión, como la de esta perspicaz ave, alcanza más allá del horizonte. Los paisajes inalterables que cortan la respiración, las piedras milenarias, los picos rocosos con relieves esculpidos por los años y las nieves eternas convierten el universo alpino en un teatro de una grandeza sin límites donde el águila reina en armonía. El hombre no puede permanecer inerte ante tal contemplación, sino que se dispone a alcanzar esta belleza que le engrandece y reafirma sus aspiraciones.

El diseño robusto de la caja del Alpine Eagle custodia la precisión y el rendimiento de movimientos mecánicos de cuerda automática completamente desarrollados en interno por los talleres Chopard: la gran mayoría de estos movimientos cuenta con el certificado de cronometría otorgado por el Control Oficial Suizo de Cronometría (COSC), una distinción a la que Karl-Friedrich Scheufele, siempre minucioso en lo que respecta a la excelencia relojera, guarda un gran respeto.

## AJUSTES

### Movimientos mecánicos de cuerda automática

Los movimientos de la muñeca son clave para dar cuerda al reloj. Cuando está completamente armado, dispone de una reserva de marcha de 65 horas en los modelos Alpine Eagle 41 XPS y Flying Tourbillon; de 60 horas en los modelos Alpine Eagle 41, Alpine Eagle Cadence 8HF y Alpine Eagle XL Chrono; y de 42 horas en los modelos Alpine Eagle 36 y Alpine Eagle 33. Si el reloj está parado, dele cuerda manualmente antes de ponérselo girando la corona unas 50 veces en el sentido de las agujas del reloj. Esto equivale a una reserva de marcha de aprox. 35 horas, según los modelos.

### ALPINE EAGLE 41 ALPINE EAGLE CADENCE 8HF

#### Corona en posición 1 – funcionamiento normal y armado manual

Su reloj funciona normalmente cuando la corona está en posición 1.

#### Corona en posición 2 – ajuste rápido del calendario

Para ajustar la fecha, tire de la corona hasta ponerla en la posición 2 y gírela hasta dar con la cifra deseada. Después, vuelva a pulsar la corona hasta la posición 1. Como el cambio de fecha se realiza a medianoche, compruebe que distingue correctamente entre medianoche y mediodía.

#### Corona en posición 3 – ajuste de la hora

Para ajustar la hora, tire de la corona hasta colocarla en la posición 3 y gírela hasta dar con la cifra deseada. Después, vuelva a pulsar la corona hasta la posición 1. Como el cambio de fecha se realiza a medianoche, compruebe que distingue correctamente entre medianoche y mediodía.

#### Nota

En los modelos que no disponen de fecha, el ajuste de la hora se efectúa en la posición 2.

### ALPINE EAGLE 41 XPS

#### Corona en posición 1 – funcionamiento normal y armado manual

Su reloj funciona normalmente cuando la corona está en posición 1.

#### Corona en posición 2 – ajuste rápido del calendario

Para ajustar la fecha, tire de la corona hasta ponerla en la posición 2 y gírela hasta dar con la cifra deseada. Después, vuelva a pulsar la corona hasta la posición 1.

### ALPINE EAGLE 36 ALPINE EAGLE 33

#### Corona en posición 1 – funcionamiento normal y armado manual

Su reloj funciona normalmente cuando la corona está en posición 1.

#### Corona en posición 2 – ajuste de la hora

Para ajustar la hora, tire de la corona hasta colocarla en la posición 2 y gírela hasta dar con la cifra deseada. Después, vuelva a pulsar la corona hasta la posición 1.



## ALPINE EAGLE XL CHRONO

### Corona en posición 1 – corona desenroscada, armado del movimiento

Su reloj funciona normalmente cuando la corona está en posición 1.

### Corona en posición 2 – ajuste rápido del calendario

Para ajustar la fecha, tire de la corona hasta ponerla en la posición 2 y gírela hasta dar con la cifra deseada. Después, vuelva a pulsar la corona hasta la posición 1.

### Corona en posición 3 – ajuste de la hora

Para ajustar la hora, tire de la corona hasta colocarla en la posición 3 y gírela hasta dar con la cifra deseada. Después, vuelva a pulsar la corona hasta la posición 1. Como el cambio de fecha se realiza a medianoche, compruebe que distinga correctamente entre medianoche y mediodía.

## ALPINE EAGLE FLYING TOURBILLON

Los movimientos de la muñeca son clave para dar cuerda al reloj. Cuando está completamente armado, dispone de una reserva de marcha de 65 horas.

### Corona en posición 1 – funcionamiento normal y armado manual

Su reloj funciona normalmente cuando la corona está en posición 1. Si el reloj está parado, dele cuerda manualmente antes de ponérselo girando la corona unas 50 veces en el sentido de las agujas del reloj. Esto equivale a una reserva de marcha de aprox. 35 horas. Un sistema de fricción llamado de «brida deslizante» situado dentro del barrilete evita el exceso de tensión del muelle y el bloqueo del mecanismo de cuerda cuando la reserva de marcha indica que se encuentra al máximo.

### Corona en posición 2 – ajuste de la hora

Para ajustar la hora, tire de la corona hasta colocarla en la posición 2. Al efectuar esta operación, se para la jaula del tourbillon, donde se encuentra el segundero. Tire de la corona cuando el segundero pase por

las 12 horas para efectuar un ajuste de la hora preciso. Después, gire la corona hasta que se muestre la hora deseada y vuelva a colocar la corona en la posición 1. Las agujas de las horas y los minutos y el segundero volverán a ponerse en marcha inmediatamente.

## FUNCIONES

### Parada de segundos

La incorporación de una función de parada de segundos en los movimientos Chopard es el resultado de un ingenioso trabajo de investigación llevado a cabo para garantizar un ajuste del reloj con una precisión de segundos. Cuando se extrae la corona para ajustar la hora, el segundero se para, y retoma su marcha cuando la corona se vuelve a colocar en la posición 1.

### Los modelos cronógrafo están dotados de las siguientes funciones:

#### Función de cronógrafo

La aguja del cronógrafo permite leer los segundos tomando como referencia la graduación presente en la circunferencia de la esfera. Para el funcionamiento del cronógrafo se emplean dos pulsadores:

**Pulsador superior [K]:** inicio/parada  
**Pulsador inferior [L]:** puesta a cero de la aguja del cronógrafo y de los contadores de horas y minutos.

#### Función flyback

La función flyback permite comenzar instantáneamente una nueva cuenta cuando el cronógrafo ya está en marcha. Para ello, simplemente hay que presionar el pulsador de puesta a cero [L] sin necesidad de parar previamente las agujas por medio del primer pulsador [K].

#### Taquímetro

Para medir la velocidad media de un desplazamiento a lo largo de un kilómetro, tome un punto de referencia, por ejemplo, un hito kilométrico o un mojón, y ponga en marcha el cronógrafo presionando el pulsador [K]. Pare el cronógrafo presionando de nuevo el pulsador [K] al pasar por el siguiente hito. A continuación, podrá consultar la indicación de la aguja del cronógrafo en la escala taquimétrica [J] presente en la esfera.

## OBSERVACIONES Y ADVERTENCIAS

- Los modelos Alpine Eagle están dotados de una corona enroscada. Antes de llevar a cabo los ajustes, desenrosque la corona en el sentido inverso a las agujas del reloj.
- Tras cada manipulación, es necesario volver a enroscar la corona para garantizar su estanqueidad. Nunca lleve a cabo estas operaciones bajo el agua, ya que podría ocasionar daños al movimiento.

## ALPINE EAGLE

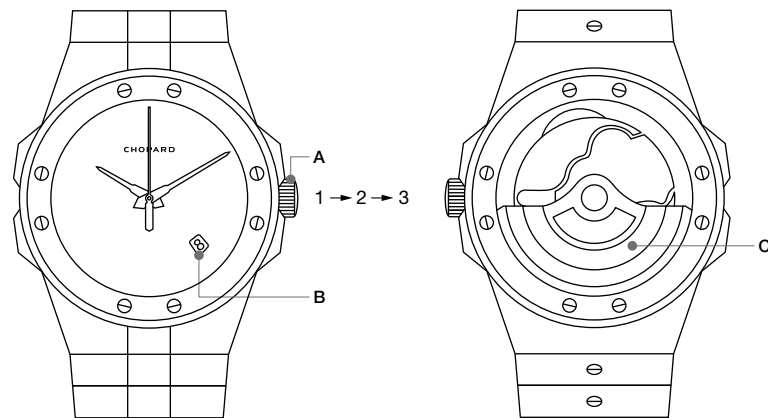

### Alpine Eagle 41 Alpine Eagle Cadence 8HF

- A** Corona enroscada  
**B** Fecha  
**C** Movimiento mecánico de cuerda automática:  
 Chopard 01.01-C o 01.12-C (versión Cadence 8HF) con fecha  
 Chopard 01.03-C o 01.15-C sin fecha

- Posición 1** Corona desenroscada → armado manual del movimiento  
**Posición 2** Ajuste rápido del calendario  
**Posición 3** Ajuste de la hora

## ALPINE EAGLE

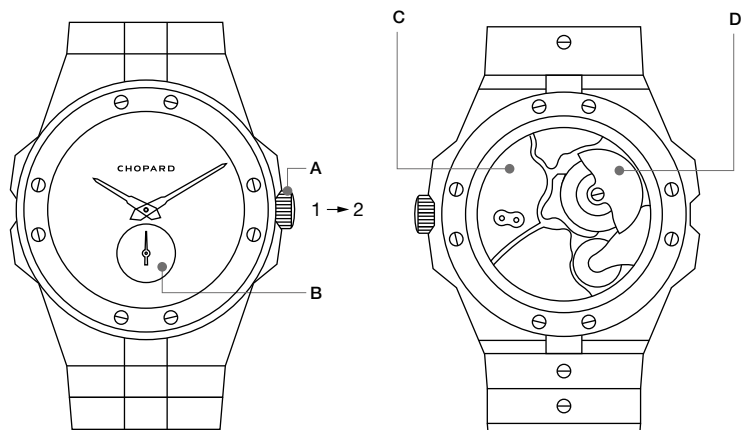
**Alpine Eagle 41 XPS**

- A** Corona enroscada
- B** Segundero pequeño
- C** Movimiento mecánico de cuerda automática: L.U.C 96.40-L
- D** Microrrotor

**Posición 1** Corona desenroscada →  
armado manual del movimiento

**Posición 2** Ajuste de la hora

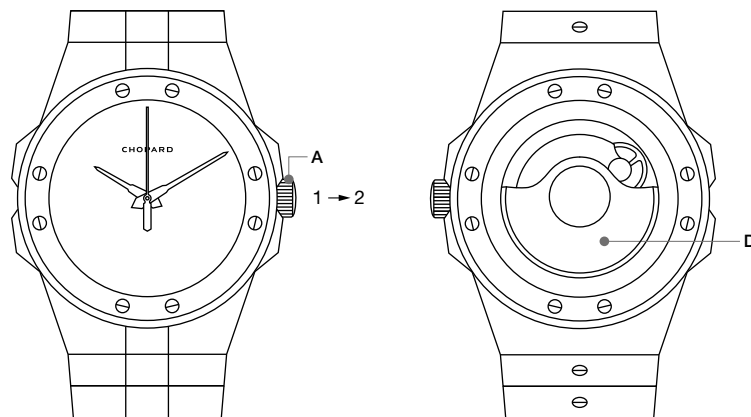
**Alpine Eagle 36****Alpine Eagle 33**

- A** Corona enroscada
- D** Movimiento mecánico de cuerda automática: Chopard 09.01-C

**Posición 1** Corona desenroscada →  
armado manual del movimiento

**Posición 2** Ajuste de la hora

## ALPINE EAGLE XL CHRONO

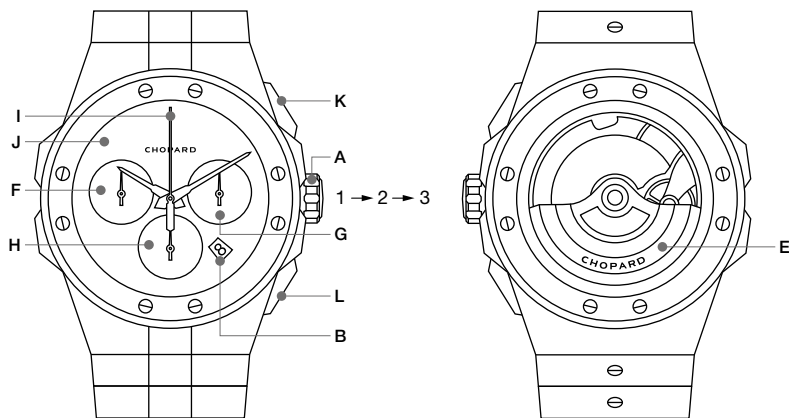

## Alpine Eagle XL Chrono (44 mm)

- A** Corona enroscada
- B** Fecha
- E** Movimiento mecánico de cuerda automática: Chopard 03.05-C
- F** Contador de horas
- G** Contador de minutos
- H** Segundero pequeño
- I** Aguja del cronógrafo

- J** Taquímetro
- K** Pulsador superior
- L** Pulsador inferior

- Posición 1** Corona desenroscada → armado manual del movimiento
- Posición 2** Ajuste rápido del calendario
- Posición 3** Ajuste de la hora

## ALPINE EAGLE FLYING TOURBILLON

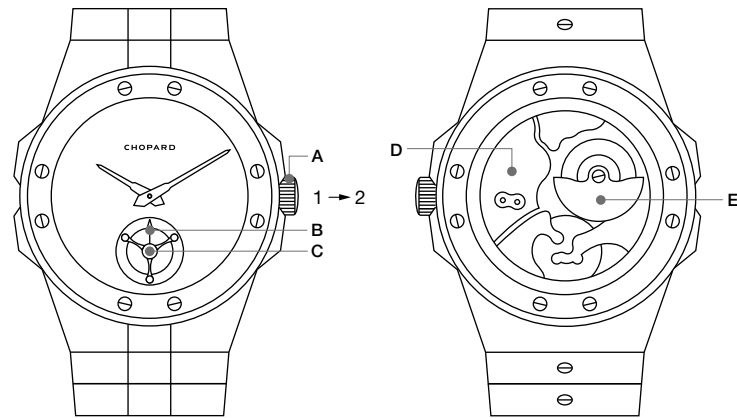

## Alpine Eagle Flying Tourbillon (41 mm)

- A** Corona enroscada
- B** Segundero pequeño
- C** Tourbillon volante
- D** Movimiento mecánico de cuerda automática: L.U.C 96.24-L
- E** Microrrotor

- Posición 1** Corona desenroscada → armado manual del movimiento
- Posición 2** Ajuste de la hora

## CONSEJOS DE MANTENIMIENTO

### Movimiento

El movimiento de su reloj necesita unos cuidados particulares. Para garantizar su rendimiento, deberá realizar regularmente una revisión en un distribuidor oficial Chopard.

### Estanqueidad

Un reloj se considera estanco cuando está construido de modo que pueda someterse a un uso intensivo en situaciones cotidianas (ducha, baño, piscina, natación, etc.). Sin embargo, la exposición a productos cosméticos (perfumes, esmaltes, etc.), el cloro de la piscina, el sudor, los rayos de sol o los cambios de tiempo y temperatura pueden deteriorar las juntas que garantizan la estanqueidad. Por ello, para preservar el movimiento del reloj, le aconsejamos que compruebe la estanqueidad una vez al año o antes de cada período de uso intensivo en un entorno acuático. No obstante, los relojes que presenten una indicación adicional de resistencia a la presión (por ejemplo, 3,5 bares o 30/50 metros) NO son aptos para el buceo. Un reloj de «buceo» debe ser conforme con la norma ISO 6425 para poder ser utilizado en esta situación.

### Condensación

Cuando se experimentan cambios bruscos de temperatura, es posible que aparezca una ligera condensación bajo el cristal. Por lo general, la condensación desaparece sola y no afecta al correcto funcionamiento del reloj. Si la condensación persiste, no dude el consultar a un distribuidor oficial Chopard.

### Aclarado

Los brazaletes de metal (oro o acero) están especialmente adaptados para un uso en entornos acuáticos. Limpie su reloj de manera frecuente con agua dulce y jabón, especialmente si lo utiliza en agua salada.

## CERTIFICACIONES



### Certificado de cronometría

El certificado de cronometría implica que el movimiento del reloj funciona con una precisión que tiene una tolerancia de entre -4/+6 segundos cada 24 horas, lo que corresponde a una precisión del 99,99 %. Esta garantía de fiabilidad y precisión la otorga el Control Oficial Suizo de Cronometría (COSC), un organismo independiente certificado por el Servicio de Acreditación Suizo (SAS). Los movimientos mecánicos deben cumplir unos requisitos extremadamente exigentes para lograr la codiciada distinción. Se prueba individualmente cada movimiento durante un periodo de quince días y noches consecutivos, en cinco posiciones diferentes y a tres temperaturas distintas. Si desea obtener más información, consulte el siguiente sitio web: [www.cosc.ch](http://www.cosc.ch)



### Sello de calidad

#### «Punzón de Ginebra»

El Punzón de Ginebra (Poinçon de Genève), que representa el escudo de armas de la ciudad de Ginebra, es uno de los certificados de relojería más antiguos. Este conjunto de normas, elaborado en 1886, atestigua la gran tradición relojera ginebrina y los conocimientos obtenidos durante generaciones. Este prestigioso sello, verdadera garantía de calidad, es la prueba de un trabajo excepcional y se basa en una filosofía que no hace concesiones en cuanto a la calidad, ya sea la de los componentes o la del reloj en su totalidad. Este certificado extremadamente exigente es una garantía de procedencia, fabricación, calidad y conocimientos excepcionales para los relojes que han sido ensamblados, ajustados y controlados en el cantón de Ginebra. Utiliza estrictos criterios de evaluación que abarcan aspectos técnicos, características funcionales y la estética de la pieza en su conjunto. Estos criterios incluyen especificaciones muy precisas relativas al conjunto de los componentes del movimiento y de los mecanismos adicionales,

a los materiales utilizados, a los acabados y a la construcción y el ensamblado de la cabeza del reloj. Si desea obtener más información, consulte el siguiente sitio web: [www.poincondeneve.ch](http://www.poincondeneve.ch)

## ÉTICA

Para Chopard, el auténtico lujo es sinónimo de ética, así como de responsabilidad social y medioambiental en todas las etapas de la actividad y con respecto a los empleados, proveedores, clientes y, por supuesto, el planeta.

El enfoque ético de la *Maison* implica en control del origen de las materias primas y los métodos de producción —algo que es posible gracias a su completa independencia y la integración vertical—. En el marco de su política de Responsabilidad Social Empresarial (RSE) y de su «Viaje hacia un lujo sostenible», la *Maison* colabora en varias colaboraciones únicamente para la extracción minera responsable y el uso de oro ético. La posee la certificación del Consejo de Joyería Responsable (RJC, por sus siglas en inglés) desde hace varios años, al incorporar prácticas de sostenibilidad en sus entidades y en sus cadenas de suministro.

Chopard es una de las firmas pioneras en este ámbito y, por consiguiente, demuestra su concienciación e implicación en la lucha contra problemas medioambientales y sociales. La *Maison* se esfuerza por sensibilizar al cliente y se compromete firmemente a contribuir a que las industrias de la joyería y la relojería mejoren su impacto y la transparencia de sus cadenas de suministro.

### Oro ético

El oro es la materia prima más utilizada en la producción de Chopard. Debido a esto, la *Maison* prestó una especial atención a garantizar que uno de los mayores hitos del Viaje hacia el Lujo Sostenible fuera el suministro de oro extraído de manera responsable para toda su producción de relojes y joyas. Este objetivo se lleva cumpliendo con éxito desde julio de 2018, cuando Chopard comenzó a utilizar en sus talleres oro producido de forma ética al 100%, es decir, que cumple con las mejores prácticas ambientales y sociales internacionales. Más específicamente, el oro ético de Chopard se obtiene a través de dos esquemas transparentes y trazables:

- Oro recién extraído de forma artesanal producido de manera responsable
- Oro de cadenas de custodia de refinerías certificadas por el RJC

### Chopard Lucent Steel A223

Su reloj de acero se ha fabricado con Chopard Lucent Steel A223. Este acero ha sido desarrollado por los equipos de Chopard y posee propiedades específicas al mismo tiempo que ofrece un rendimiento único. Presenta una durabilidad un 50 % más resistente que los aceros convencionales de la industria. Su proceso de creación ha permitido reducir significativamente la cantidad de posibles alérgenos. De este modo, gracias a este acero se disminuye el riesgo de sufrir reacciones alérgicas, aunque Chopard no puede garantizar que el portador del reloj no experimente ningún tipo de reacción.



中文

## 前言

雪山傲翼腕表的设计令萧邦再次登上制表工艺的全新巅峰，它将纯净谐美的线条与尊贵的材质巧妙融为一体。这款全新時計以雄鹰的矫健英姿为灵感，由萧邦联合总裁卡尔·弗雷德里克·舍费尔(Karl-Friedrich Scheufele)亲自匠心设计，延循了其爱子重新推出一款高雅运动风格腕表的心愿。他希望通过此款作品新颖演绎品牌的一大历史表款——由他本人亲自设计的 St.Moritz 腕表。经典之作再焕新颜，并融入了全新的个性特点，象征了自然力量与其造物的亲密渊源。一款洋溢现代风情的腕表就此诞生，集精致外观、高雅造型和休闲风格于一体。

## 系列介绍

这款全新時計以雄鹰作为灵感之源，极富象征意义，无论是设计、构思还是材料选择，都达到了展示自然及其造物之美的目的。它是唯一一种能在飞翔时直视太阳的神奇生物。展翅翱翔于天空中的雄鹰就像一颗跃升于苍穹之巅的璀璨星辰。

雪山傲翼腕表向雄鹰这个孕育于大自然的造物致敬，同时又沿袭了它所承载的寓意和象征。此款時計佳作专为像雄鹰一样、不断挑战高远巅峰的“当代之鹰”而设计，其构思亦以神鸟展翅翱翔其间的大自然为灵感，流露出原生之美。令人屏息的壮观美景、拥有千年历史的原石、被时光雕琢的峭壁顶峰、永不融化的千年之雪，高山就像一个无限大的广阔舞台，飘荡着鹰击长空的回响，挥洒着谐美壮丽的风姿。在这样的壮美面前，人类只能遵循自然之美的引领，让它成为灵感的源泉。

雪山傲翼腕表拥有坚固结实的表壳设计，忠实保留了由萧邦制表厂完全自主研发的自动上链机械机芯的精准度和卓越性能：其中大部分机芯均通过了瑞士官方天文台(COSC)的计时码表认证，卡尔·弗雷德里克·舍费尔非常看重这一认证的含金量，并以此为标准，不断探求精益求精的卓越腕表品质。



## 调校

### 自动上链机械机芯

您手腕的动作是为腕表上链的关键。当机芯充分上链后，雪山傲翼 41 毫米 XPS 腕表和飞行陀飞轮腕表拥有 65 小时的动力储存，雪山傲翼 41 毫米腕表、雪山傲翼 Cadence 8HF 腕表和雪山傲翼加大号计时码表的动力储存为 60 小时，雪山傲翼 36 毫米腕表和雪山傲翼 33 毫米腕表则为 42 小时。如果腕表停止运转，请在佩戴前先按顺指针方向旋转表冠约五十圈。此举可为腕表提供约 35 小时的动力储存，因型号而异。

### 雪山傲翼 41 毫米腕表

#### 雪山傲翼 CADENCE 8HF

#### 表冠处于位置 1 – 正常运作与手动上链

当表冠处于位置 1 时，您的腕表正常运作。

#### 表冠处于位置 2 – 快速调校日期

若需调校日期，请将表冠拉至位置 2，旋转表冠调整到您要的时间，接着把表冠推回到位置 1。因为日期于午夜变换，请注意辨别午夜或是正午。

#### 表冠处于位置 3 – 调校时间

若需调校时间，请将表冠拉至位置 3，旋转表冠调整到您要的时间，接着把表冠推回到位置 1。因为日期于午夜变换，请注意辨别午夜或是正午。

#### 注意事项

对于不含日期指示窗的表款，小时调校在 2 点钟位置进行。

### 雪山傲翼 41 毫米 XPS 腕表

#### 表冠处于位置 1 – 正常运作与手动上链

当表冠处于位置 1 时，您的腕表正常运作。

#### 表冠处于位置 2 – 调校时间

若需调校时间，请将表冠拉至位置 2，旋转表冠调整到您要的时间，接着把表冠推回到位置 1。

### 雪山傲翼 36 毫米腕表

#### 雪山傲翼 33 毫米腕表

#### 表冠处于位置 1 – 正常运作与手动上链

当表冠处于位置 1 时，您的腕表正常运作。

#### 表冠处于位置 2 – 调校时间

若需调校时间，请将表冠拉至位置 2，旋转表冠调整到您要的时间，接着把表冠推回到位置 1。

## 雪山傲翼加大号计时码表

### 位置 1 – 旋出表冠 手动上链机芯

当表冠处于位置 1 时, 您的腕表正常运作。

### 位置 2 – 快速调校万年历

若需调校日期, 请将表冠拉至位置 2, 旋转表冠调整到您要的时间。接着把表冠推回到位置 1。

### 表冠处于位置 3 – 调校时间

若需调校时间, 请将表冠拉至位置 3, 旋转表冠调整到您要的时间。接着把表冠推回到位置 1。因为日期于午夜变换, 调校时间时请注意辨别午夜或是正午。

## 雪山傲翼飞行陀飞轮腕表

您手腕的动作是为腕表上链的关键。当腕表上满链后, 即可拥有 65 小时的动力储存。

### 表冠处于位置 1 - 正常运作与手动上链

当表冠处于位置 1 时, 您的腕表正常运作。如果腕表停止运转, 请在佩戴前先按顺时针方向旋转表冠约五十圈。此举可提供腕表约 35 小时的动力储存。安装于发条盒内的滑动发条系统能避免对发条造成任何多余的拉力, 并能在动力储存达到最高位置时不会过度上链。

### 表冠处于位置 2 - 调校时间

要设置时间, 请将表冠拉至位置 2。拉出表冠后, 带有秒针的陀飞轮框架随即停止运行。请在秒针运行至 12 点位置时, 拉出表冠以进行精确的时间设置。然后转动表冠设置所需时间, 并将表冠按回到位置 1。此时, 秒针、分针和时针将立即重新开始运行。

## 功能

### 停秒功能

萧邦机芯引入秒停功能, 呈现匠心独运的研发成果, 可实现精确至秒钟的腕表调校。拉出表冠设定时间时, 秒针停止运行; 将表冠推回到位置 1 时, 秒针继续运行。

### 计时码表款式具备以下功能:

#### 计时码表功能

计时指针用于读取表盘周围刻度上的秒数。计时码表功能是通过两枚按钮进行操作:

**上方按钮 [K]:** 启动 / 停止

**下方按钮 [L]:** 将计时指针和小时及分钟计时器归零。

#### 飞返功能

飞返功能可以在计时码表使用的过程中, 毫不中断地记录实际时间的流逝。要启动飞返功能, 只需按下归零按钮 [L]。请注意, 您无须先按下开始 / 停止按钮 [K] 来停止计时指针。

#### 测速仪

要测量一公里的平均移动速度, 请选定一个标记点, 例如里程号志或距离标记, 然后按下按钮 [K] 启动计时码表。在通

过下一个里程号志或标记时, 再次按下按钮 [K] 停止计时码表。由此, 您即可读取计时码表指针对应在表盘测速计刻度 [J] 上的速度。

## 注意与提醒

- 雪山傲翼腕表搭载旋入式表冠。在调校之前，请先沿着逆时针方向旋开表冠。
- 每次操作腕表后，请务必将表冠按回，以确保其防水功能。以上操作均不应在水中进行，否则将会损坏机芯。

## 雪山傲翼

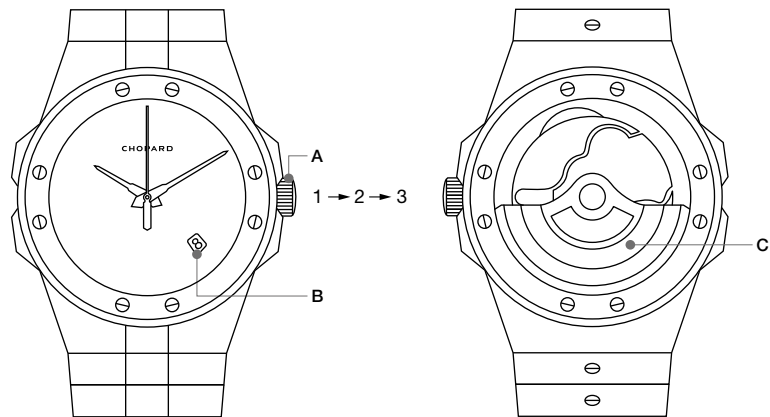

### 雪山傲翼 41 毫米腕表 雪山傲翼 CADENCE 8HF

**A** 旋入式表冠

**B** 日期

**C** 自动上链机械机芯：

Chopard 01.01-C 或 01.12-C (Cadence 8HF 表款) 搭配日期显示

Chopard 01.03-C 或 01.15-C 无日期显示

**位置 1** 旋出表冠 → 手动上链机芯

**位置 2** 快速调校日期

**位置 3** 设置时间

## 雪山傲翼

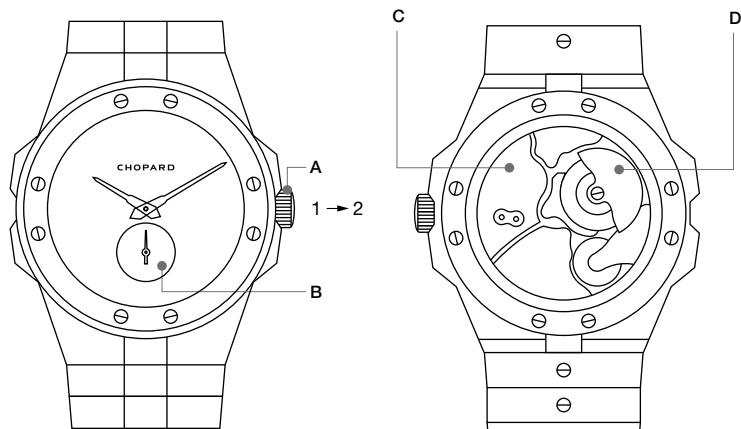

## 雪山傲翼 41 毫米 XPS 腕表

- A 旋入式表冠
- B 小秒针
- C 自动上链机械机芯：L.U.C 96.40-L
- D 微型摆陀

位置 1 旋出表冠 → 手动上链机芯

位置 2 调校时间

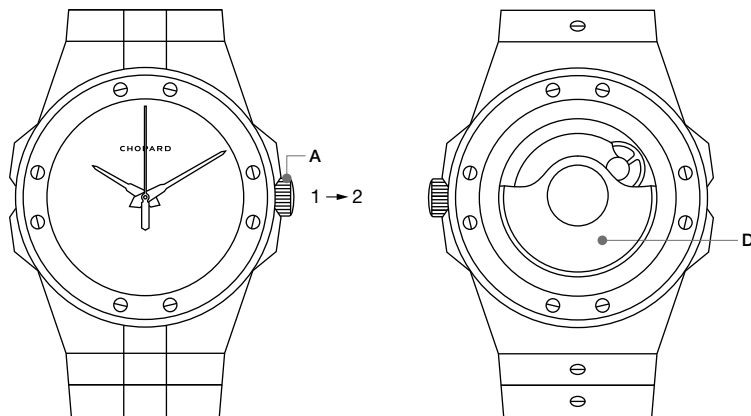
雪山傲翼 36 毫米腕表  
雪山傲翼 33 毫米腕表

- A 旋入式表冠
- D 自动上链机械机芯：Chopard 09.01-C

位置 1 旋出表冠 → 手动上链机芯

位置 2 设置时间

## 雪山傲翼加大号计时码表

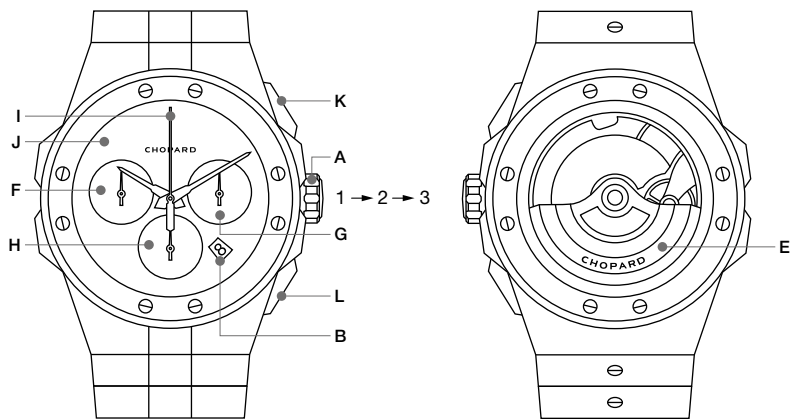

## 雪山傲翼加大号计时码表 (44 毫米)

A 旋入式表冠

B 日期

E 自动上链机械机芯：Chopard 03.05-C

F 小时计数器

G 分钟计时器

H 小秒针

I 计时指针

J 测速计

K 上方按钮

L 下方按钮

位置 1 旋出表冠 → 手动上链机芯

位置 2 快速调校日期

位置 3 调校时间

## 雪山傲翼飞行陀飞轮腕表

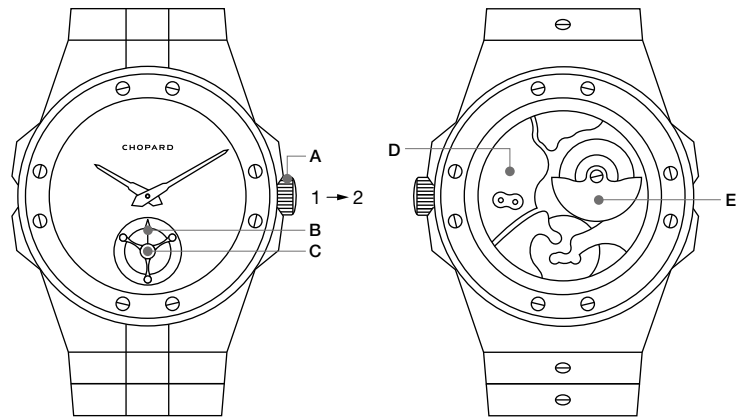

## 雪山傲翼飞行陀飞轮腕表 (41 毫米)

A 旋入式表冠

B 小秒针

C 飞行陀飞轮

D 自动上链机械机芯：L.U.C 96.24-L

E 微型摆陀

位置 1 旋出表冠 → 手动上链机芯

位置 2 调校时间

## 保养须知

### 机芯

您的腕表机芯需要特别呵护，为确保其优异性能，请定期前往萧邦官方经销商进行保养。

### 防水性

“防水”腕表均经过专门设计，可满足日常的防水标准（淋浴、沐浴、泳池、游泳等）。但确保防水功能的垫圈会受到化学产品（香水、指甲油……）、泳池氯粉、汗液、阳光和气温变化的损害，且会随着时间的流逝而逐渐老化！因此，我们建议您定期检查腕表的防水性能，可每年检查一次，或在有水环境下高强度使用之前检查，以保护腕表机芯。尽管如此，添加有额外防水性能指示的腕表（如 3.5 巴或 30/50 米）并不适用于潜水活动！“潜水”腕表需满足 ISO 6425 标准的相关规定才能在潜水环境下使用。

### 水雾

当气温骤变时，腕表表镜之下可能会出现轻微的冷凝现象。一般而言，它会自行消失，不影响腕表的机械运作。不过，如果水雾持续不散，则应咨询萧邦指定零售店。

### 清洗

金属（金和 / 或精钢）表链专为在水下使用而设计。请定期用淡水和肥皂清洁腕表，特别是您在海水环境下使用之后。

## 认证



### 天文台认证

“天文台认证”（Chronometer-certified）代表腕表机芯每 24 小时的运转误差值在  $-4/+6$  秒之间，相当于 99.99% 的准确度。这个最高等级的可靠度及准确度保证，是由瑞士认证服务机构（SAS）认可的独立机构瑞士官方天文台（COSC）颁发。机械机芯必须符合多项极为严格的测试标准，才能取得这项备受肯定的殊荣。在连续两周昼夜不息的测试期间，每只机芯会被置于五个不同位置及三种不同温度下进行测试。如欲了解更多信息，请访问以下网站：[www.cosc.ch](http://www.cosc.ch)。



### 日内瓦印记

作为日内瓦市的徽章标志，日内瓦印记（Poinçon de Genève）是钟表界最古老的认证之一。订立于 1886 年，该准则成为日内瓦悠久制表传统和历代制表经验积淀的有力见证。作为钟表品质的保证，这一著名的纹章象征卓越的制表工艺，并代表从机芯组件至腕表成品对于最高品质精益求精的理念。日内瓦印记标准严苛，是针对在日内瓦地区组装、调校和检测的机械表所订定的行业标准，被视为原产地、精良工艺、质量担保和卓越制表传统的保证。该认证严格规范技术层面、功用特点及腕表整体美观等各方面必须达到的标准，对所有机芯组件及附属机械装置、选材、打磨工艺以及表头组装均有明确规定。如欲了解更多信息，请访问以下网站：

[www.poincondeneve.ch](http://www.poincondeneve.ch)。

## 道德伦理

对于萧邦来说，真正的奢侈品是道德、环境和社会责任的同义词，需要在业务的各个层面上加以落实，同时对所有的员工、供应商、客户，当然还有地球本身承担责任。

品牌采取符合道德的方法来处理旗下业务，包括监督原材料的来源和生产方式。萧邦的完全独立和垂直整合，是成功推动这一战略的关键。依据品牌的企业社会责任 (CSR) 政策和“可持续发展的奢侈品之路”理念，萧邦参与多项结盟，落实责任采矿并一律使用道德黄金。萧邦多年前就已获得责任珠宝业委员会 (RJC) 认证，在其企业实体及供应链中整合可持续发展的做法。

萧邦作为该领域的先锋，不断见证着它对于当代时事的深刻关切，和对社会及环境问题的强烈意识。为此，品牌致力于向终端消费者传递其价值观，并鼓励全业界在整个行业的各个层面努力达到更高的采购和制造准则。

## 道德黄金

黄金是萧邦制程中使用最广泛的原材料。正因为如此，萧邦特别重视确保“可持续发展奢侈品之路”的最大目标之一，即为旗下所有的腕表和珠宝生产采购负责任矿源黄金。自 2018 年 7 月起，萧邦开始在其工作坊中使用 100% 合乎道德生产的黄金（经验证符合国际最佳实践的环境和社会标准），这一目标已成功实现。更具体地说，萧邦的道德黄金是来自两个透明且可追溯的体系：

- 以负责任方式在近期生手工开采的黄金；
- 来自于责任珠宝委员会 (RJC) 认证精炼厂的黄金产销监管链。

## Chopard Lucent Steel A223

Lucent Steel A223 是一种独一无二的金属。这种独特的贵金属经过 REACH 认证并符合道德生产流程，是四年持续不懈研究下的心血结晶。萧邦格外留意用于制作雪山傲翼腕表的材料，不仅要美观同时兼具卓越性能。Chopard Lucent Steel A223 的坚硬度比其他钢材高。它还能够抗过敏，优异质量媲美手术钢材。但是这些特性若没有具体外形，就形同纸上谈兵。Chopard Lucent Steel A223 最珍贵的地方，也许就是能够赋予金属夺目光彩的透亮质地。



日本語



## はじめに

ショパールのウォッチ、アルパイン イーグル。オルロジュリーの新たな極致を探索し、高級素材に一体化した、ピュアで調和のとれたラインの真価を発揮しています。ワシの尊大ともいえる力からインスピレーションを得た空前のタイムピース。スポーツシックな趣のウォッチのモデルをリニューアルしたいという息子の意向に従った、ショパールの共同社長カール・フリードリッヒ・ショイフレが構想、設計、考案を全て担いました。そして彼自身が立案したメゾンの過去モデル、サンモリッツの再解釈という形での発表を考えたのです。クラシックなモデルの見直しではあっても、独自のアイデンティティを付与しました。それは、自然とその構成要素が持つ力との絆です。その結果、洗練性や気品、リラックス感を併せ持つ、まさしく現代に相応しいウォッチが誕生しました。

## コレクションについて

ワシの全能性を象徴するこの新しいタイムピースは、そのデザイン、そのコンセプト、そして素材の選択において、自然そして自然の創造物の美しさからインスピレーションを得ています。太陽の光に目をくらますことなく飛翔できる唯一の動物であるワシは、天空を絶えず上昇するために羽を広げます。アルパイン イーグルは、自然の創造物であると同時に寓話的な影響力を誇るワシを称えるウォッチです。ワシのように高く、より遠くを見つめる男たちは現代のイーグル。メンズ用に考案されたこのタイムピースにはまた、ワシの動き回る野生の世界からもインスピレーションを得ています。息をのむほど壮大な万古不易の風景、千年以上前から存在する岩、年月が刻んだ岩山の尖峰、溶けることのない万年雪。アルプスの世界はワシが穏やかに君臨する、無限の崇高美に包まれた舞台なのです。この眺めを前にすると、人類の成長を促し、また野望を実現させる、その美しさを追い求めることしかできません。

アルパイン イーグルの堅牢なケースは、ショパールのアトリエで完全自社開発された機械式自動巻きムーブメントの精確さと高い性能を維持しています。これらのムーブメントのほとんどが COSC (スイス公式クロノメーター検定所) 認定クロノメーターで、時計製造の卓越性にこだわるカール・フリードリッヒ・ショイフレはこの認定をととても大切にしています。

## 調節方法

### 機械式自動巻きムーブメント

手首の動きによってウォッチのゼンマイが巻き上げられます。時計を完全に巻き上げた状態でのパワーリザーブは、アルパイン イーグル 41 XPS とフライングトゥールビヨンで 65 時間、アルパイン イーグル 41、アルパイン イーグル ケイデンス 8HF、アルパイン イーグル XL クロノで 60 時間、アルパイン イーグル 36 とアルパイン イーグル 33 で 42 時間となっています。時計が停止した場合は、着用前にリューズを時計回り方向に約 50 回転させ、手で巻き上げてください。

### アルパイン イーグル 41

#### アルパイン イーグル ケイデンス 8HF

#### リューズ位置 1 – 通常位置および手動巻き上げ

ウォッチは通常、リューズ位置 1 で作動します。

#### リューズ位置 2 – 日付のクイック調整

日付を調整するには、リューズを 2 の位置まで引き出し、正しい日付けを示すまで回してからリューズを 1 の位置に戻してください。日付が変わるのは午前 0 時ですので、午前 0 時と正午を間違えないようご注意ください。

#### リューズ位置 3 – 時刻調整

時刻を合わせるには、リューズを 3 の位置まで引き出して希望の時間まで回し、リューズを 1 の位置に戻します。日付が変わるのは午前 0 時ですので、時刻調整の際に午前 0 時と正午を間違えないようご注意ください。

#### 注意

日付表示を備えていないモデルでは、リューズ位置 2 で時刻調整を行います。

### アルパイン イーグル 41 XPS

#### リューズ位置 1 – 通常位置および手動巻き上げ

時計は通常、リューズ位置 1 で作動します。

#### リューズ位置 2 – 時刻調整

時刻調整は、リューズを 2 の位置まで引き出し、針が正しい時刻を示すまで回してから、リューズを 1 の位置に戻してください。

### アルパイン イーグル 36

#### アルパイン イーグル 33

#### リューズ位置 1 – 通常位置および手動巻き上げ

ウォッチは通常、リューズ位置 1 で作動します。

#### リューズ位置 2 – 時刻調整

時刻を合わせるには、リューズを 2 の位置まで引き出して希望の時間まで回し、リューズを 1 の位置に戻します。

## アルパイン イーグル XL クロノ

**リユース位置 1 – 緩んだリユース、ムーブメントの巻き上げ**  
時計は通常、リユース位置 1 で作動します。

**リユース位置 2 – 日付のクイック調整**  
日付を調整するには、リユースを 2 の位置まで引き出し、正しい日付を示すまで回してから、リユースを 1 の位置に戻してください。

**リユース位置 3 – 時刻調整**  
時刻を合わせるには、リユースを 3 の位置まで引き出して希望の時間まで回し、リユースを 1 の位置に戻します。日付が変わるのは午前 0 時ですので、時刻調整の際に午前 0 時と正午を間違えないようご注意ください。

## アルパイン イーグル フライングトゥールビヨン

手首の動きによってウォッチのゼンマイが巻き上げられます。完全に巻き上げた状態で、65 時間のパワーリザーブを確保できます。

**リユース位置 1 – 通常位置および手動巻き上げ**  
ウォッチは通常、リユース位置 1 で作動します。ウォッチが停止した場合は、着用前にリユースを時計回り方向に約 50 回転させて巻き上げてください。モデルにより異なりますが、約 35 時間のパワーリザーブを確保できます。香箱内に「スリッピング・スプリング（滑動バネ）機構」と呼ばれる摩擦機構を備えているため、ゼンマイに過剰な力がかからないようになっており、パワーリザーブ針が最大位置に達したときに巻き上げがブロックされることはありません。

**リユース位置 2 – 時刻調整**  
時刻を合わせるには、リユースを 2 の位置まで引き出してください。この操作を行うと、秒針を配したトゥールビヨン キャリッジが停止します。正確な時刻合わせを行うには、秒針が正午位置を示したときにリユースを引き出します。次いで、リユースを希望の時刻が表示されるまで回した後、1 の位置に押し戻します。すると、秒針、分針、および時針が再び動き出します。

## 機能

**ストップセコンド**  
ストップセコンド機能が搭載されたショパール製ムーブメントは、画期的な研究の成果により、秒単位の正確さで時計を調節できます。時刻調整のためリユースを引き出すと、秒針は停止します。リユースを位置 1 に押し戻すと、秒針は動き出します。

**クロノグラフモデルには次の機能があります。**

**クロノグラフ機能**  
クロノグラフ針は、文字盤の周囲に刻まれた目盛りで、秒を読み取ることができます。クロノグラフの操作は、2 つのプッシュボタンで行います。

**上部プッシュボタン [K]:**スタート/ストップ  
**下部プッシュボタン [L]:**クロノグラフ針およびアワーカウンターとミニッツカウンターのリセット

**フライバック機能**  
針が「飛ぶように」戻るフライバック機能を使用すると、クロノグラフが作動中でも新しい計測が即座に開始できます。これを行うには、リセットのプッシュボタン [L] を押すだけです。最初のプッシュボタン [K] で針を停止する必要はありません。

**タキメーター**  
1km の平均移動速度を計測するには、目印となる基準地位を定め、プッシュボタン [K] を押してクロノグラフを作動させます。目的地を通過するとき、プッシュボタン [K] を押してクロノグラフを停止させます。文字盤のタキメーター目盛り [J] を指すクロノグラフ針で、数値を読み取ることができます。

## 留意点

- アルパイン イーグルのモデルは、ネジ込み式リユーズを備えています。調節を行う前に、リユーズを反時計回り方向に回してネジを緩めてください。
- 防水性が確実に機能するよう、調整後は必ずリユーズをねじ込んでください。いかなる場合も、これらの操作は水中で行わないでください。ムーブメントが故障する原因となります。

## アルパイン イーグル

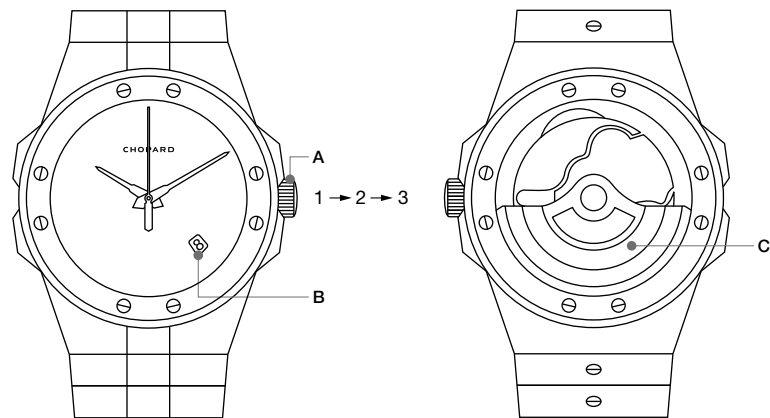

### アルパイン イーグル 41

### アルパイン イーグル ケイデンス 8HF

A ネジ込み式リユーズ

B 日付

C 機械式自動巻きムーブメント:

Chopard 01.01-Cまたは01.12-C (ケイデンス 8HF モデル)、日付表示付き

Chopard 01.03-Cまたは01.15-C、日付表示なし

位置 1: 緩んだリユーズ → ムーブメントの  
手動巻き上げ

位置 2: 日付のクイック調整

位置 3: 時刻調整

## アルパイン イーグル

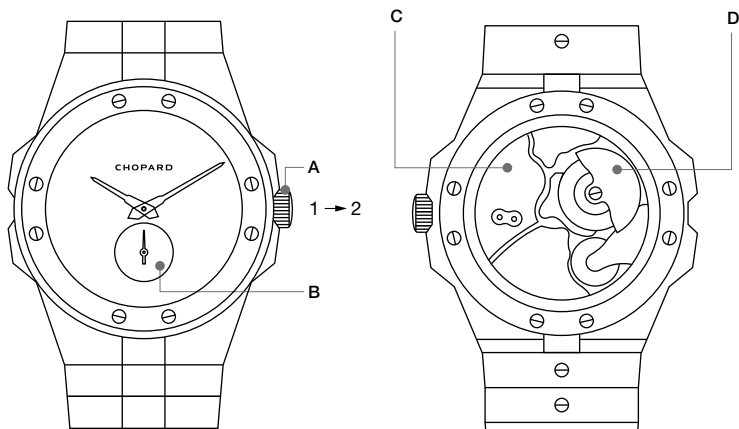

## アルパイン イーグル 41 XPS

- A ネジ込み式リユース
- B スモールセコンド
- C 機械式自動巻きムーブメント：L.U.C 96.40-L
- D マイクロローター

位置 1: 緩んだリユース → ムーブメントの  
手動巻き上げ

位置 2: 時刻調整

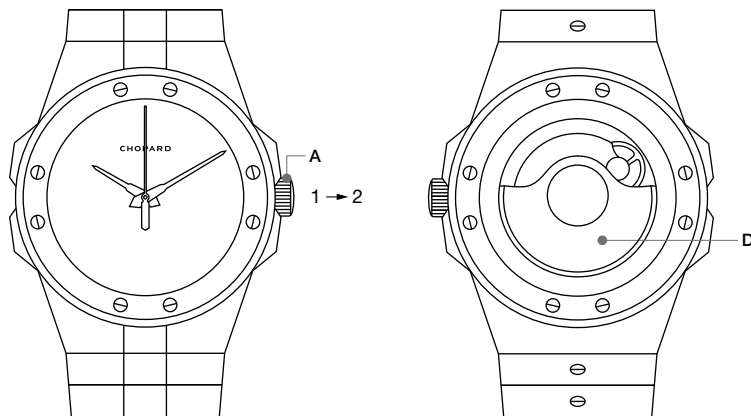
アルパイン イーグル 36  
アルパイン イーグル 33

- A ネジ込み式リユース
- D 機械式自動巻きムーブメント：Chopard 09.01-C

位置 1: 緩んだリユース → ムーブメントの  
手動巻き上げ

位置 2: 時刻調整

## アルパイン イーグル XL クロノ

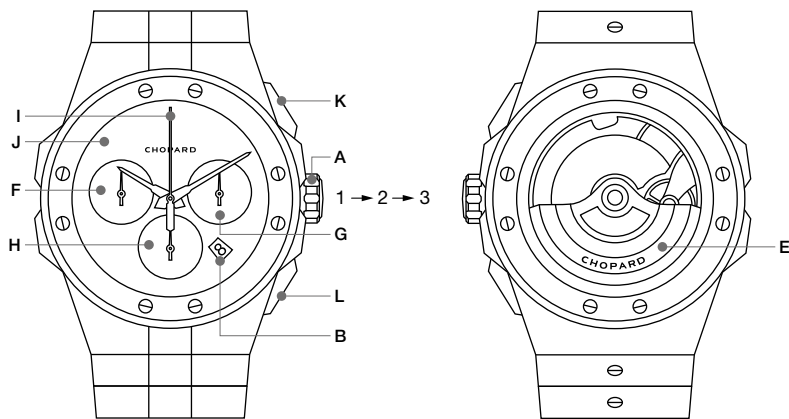

アルパイン イーグル XL クロノ (44 mm)

A ネジ込み式リユース

B 日付

E 機械式自動巻きムーブメント:  
シヨパール製 03.05-C

F アワーカウンター

G ミニッツカウンター

H スモールセコンド

I クロノグラフ針

J タキメーター

K 上部プッシュボタン

L 下部プッシュボタン

位置 1: 緩んだリユース → ムーブメントの  
手動巻き上げ

位置 2: 日付のクイック調整

位置 3: 時刻調整

## アルパイン イーグル フライングトゥールビヨン

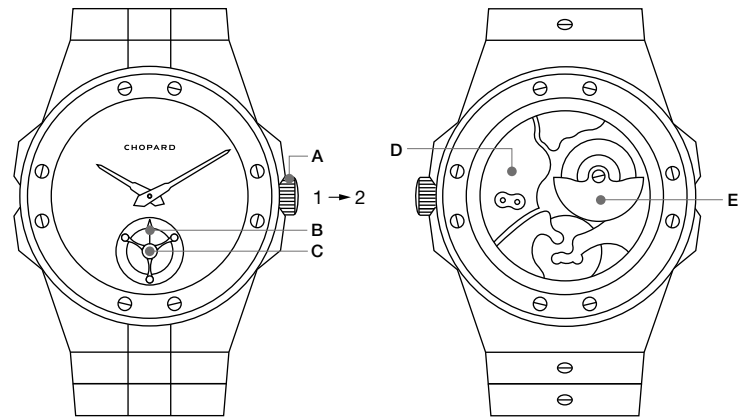

アルパイン イーグル フライングトゥールビヨン (41 mm)

A ネジ込み式リユース

B スモールセコンド

C フライングトゥールビヨン

D 機械式自動巻きムーブメント: L.U.C 96.24-L

E マイクロローター

位置 1: 緩んだリユース → ムーブメントの手動巻き上げ

位置 2: 時刻調整

## お手入れ方法

### ムーブメント

ウォッチのムーブメントは、適切で特別なお手入れが必要です。その性能を保証するために、ショパール正規販売店に定期点検をご依頼ください。

### 防水性

「防水」ウォッチは、シャワー、バスタイム、プール、水泳といった日常のあらゆる状況での使用に耐え得るように構築されています。しかし、化粧品（香水、マニキュアなど）、プールの塩素、汗、太陽光線、気温や天候の変化などで、防水を保証するパッキンの気密性が衰えます。従って、毎年、あるいは水に触れる機会が多い場所での使用頻度が増える期間に先立って、ウォッチの防水性を確認し、ウォッチのムーブメントを保護してください。しかしながら、耐圧性について追加記載のあるウォッチ（例：3.5 パール、30 ないしは 50m）は、ダイビング向けではありません！「ダイバーズ」ウォッチは、ダイビングで使用するための ISO 6425 規格を満たしていなければなりません。

### 結露

気温の急激な変化で、ガラス内側に多少結露の見られることがあります。通常、この結露はウォッチの機能に影響を及ぼさず、自然に解消されます。結露が残る場合は、ショパールの正規代理店にご相談ください。

### 水洗い

金属ブレスレット（ゴールドおよび / または スティール）は、水に触れる機会の多い場所での使用を想定して作られています。ウォッチが海水に浸かった場合は特に、淡水と石鹸で定期的にお手入れしてください。

## 品質証明



### スイス公式クロノメーター検査局 (COSC) 認定

認定クロノメーターとは、日差 -4 秒 ~ +6 秒の範囲内での誤差が生じない、すなわち 99.99%の精度を誇るムーブメントのことです。高い信頼性と精度を保証するこの認定は、スイス認定機関 (SAS) から証明を受けた独立機関、スイス公認クロノメーター検査局 (COSC) により行われます。極めて価値の高いこの品質保証ラベルを獲得するため、機械式ムーブメントは厳格な検定基準をクリアしなければなりません。それぞれのムーブメントが、15 日間連続で昼夜に渡って、5 つの異なるポジション、3 段階の異なる温度設定下で検査されます。さらなる情報をご希望の方は、以下のウェブサイトをご覧ください。 [www.cosc.ch](http://www.cosc.ch)



### ジュネーブ・シール

ジュネーブ市の紋章を象ったジュネーブ・シールは、時計製造業界で最も伝統ある品質保証のひとつです。1886 年に定められたこの規定は、ジュネーブの時計製造業の偉大な伝統と代々受け継がれてきたノウハウの証です。この名高い刻印は真の品質保証として、ムーブメントの構成部品および完成した時計自体においても、非の打ちどころのない製造、そして品質にいかなる妥協もしないという真摯な哲学を表しています。数々の条件を満たさなければ取得できないジュネーブ・シールは、ジュネーブ州内で組み立て・調整・管理が行われた機械式腕時計を対象としており、生産地、完成度、品質、技巧を保証するものです。技術的側面、機能的特徴と同時に全体としての製品の美しさをも含む厳格な基準で審査され、ムーブメントの構成部品や搭載されたメカニズム全体、使用される素材、仕上げ、また腕時計の構築やヘッドの組み立てに関しても極めて厳密な基準が定められています。詳細については次のウェブサイトをご覧ください。 [www.poincondeneve.ch](http://www.poincondeneve.ch)

## 企業理念

ショパールにとって正真正銘のラグジュアリーは、事業のあらゆるレベルにおいて、従業員、サプライヤー、お客様、つまりは地球全体に向けた倫理、環境そして社会に対する責任を示します。

メゾンでは、事業への倫理的取り組みを採用し、原材料の原産地や製作方法を管理しています。こうした方針は、ショパールの完全独立型垂直統合によって可能となっています。企業の社会的責任（CSR）や「サステナブル・ラグジュアリーへの旅」の枠組みにおいて、メゾンは、公正な採掘やエシカルゴールドの使用を徹底するために数々のパートナーシップを締結しています。また、ショパールは数年前から「責任ある宝飾のための協議会」認証を取得しており、グループ企業やサプライチェーンで持続可能な慣行を取り入れています。

ショパールはこの分野における先駆者として、現代の諸問題に深く関わり、環境そして社会の課題に対して抱く鋭い意識を示しています。ショパールはお客様に、責任あるラグジュアリーへの課題に対して関心を持っていただけるよう尽力するとともに、業界全体においてあらゆるレベルでの調達の戦略や製作基準の改善を促しています。

## エシカルゴールド

ゴールドは、ショパールの製品において最も広く使用されている素材です。そのためメゾンでは、「サステナブル・ラグジュアリーへの旅」プロジェクトにおける最大のステップの1つを「責任を持って採掘されたゴールドで全てのウォッチとジュエリーを製作すること」と定め、その達成に細心の注意を払ってきました。この目標が達成されたのは2018年7月でした。ショパールのアトリエで100%エシカルに生産されたゴールドの使用を開始したことで、国際的なベストプラクティスの環境および社会基準に適合していると認められたのです。

具体的には、ショパールのエシカルゴールドは、以下に示す2つの透明性のあるトレーサブルな枠組みに従って調達されています。

- 責任ある方法で小規模鉱山採掘者が採掘したゴールド
- RJC（責任ある宝飾のための協議会）のCoC（加工・流通管理）認証を受けた精錬所から得られたゴールド

## ショパール ルーセント スティール A223

ショパール ルーセント スティール A223は、他の金属とは一線を画しています。欧州新化学物質規制（REACH）認可取得済、そして倫理的なアプローチで製造されたこの比類なき合金は、4年に渡るたゆまぬ研究の成果です。アルパイン イーグルの素材は、美しさだけでなく、高い機能性にもこだわっています。卓越のショパール ルーセント スティール A223は、他のスティールよりも硬く、きわめて優れた耐久性を誇ります。また抗アレルギー性も備えており、サージカルスティールに匹敵する品質です。これだけの機能を備えていながら、外観の美しさも兼ね備えています。ショパール ルーセント スティール A223は、その特徴であるルーセント（透明）な質感からおそらく最も高く評価されている金属で、白く美しい輝きを放ちます。





РУССКИЙ

## ПРЕДИСЛОВИЕ

Модель Alpine Eagle – последнее достижение Chopard в области часового искусства. Эта оригинальная модель, в которой чистота линий и форм гармонично сочетается с благородством материалов, проникнута духом высоты, доступной лишь величественному орлу. Она полностью спроектирована и разработана сопresidentом Chopard Карл-Фридрихом Шойфеле по совету его сына, предложившего переиздать престижные часы в духе спортивной роскоши. Новинка была задумана как интерпретация старинной модели Дома St. Moritz, автором которой также является Шойфеле. Таким образом, новая модель служит образцом переосмысленной классики с индивидуальным характером, силу которого составляет связь с природой и ее элементами. Результат – подчеркнута современные часы, сочетающие техническое совершенство, элегантный дизайн и непринужденный стиль.

## О КОЛЛЕКЦИИ

Источником вдохновения при создании новой модели послужил образ орла, что определило дизайн, концепцию и выбор материалов, отражающих многообразие и красоту природы. Величественный орел – единственная птица, которую не ослепляет прямой солнечный свет, – расправляет свои громадные крылья и взмывает в небо. Часы Alpine Eagle воздают должное орлу как творению природы и как возвышенной аллегории. В этой модели, созданной специально для «орлов» наших дней, для тех, кто видит выше и дальше других, также нашло отражение среда обитания благородной птицы. Захватывающий дух пейзаж, тысячелетние камни, горные пики, обточенные течением лет, вечные снега – альпийский регион предстает гигантской театральной сценой, на которой безгранично властвует величественный орел. Созерцая эту непередаваемую красоту, человек растет над собой и восстанавливает свою связь с природой.

Прочная конструкция корпуса часов Alpine Eagle защищает точные и надежные механизмы с автоматическим заводом, полностью разработанные в стенах Дома Chopard. Практически все механизмы прошли сертификацию Официального швейцарского бюро по контролю хронометров (COSC), которую высоко ценит Карл-Фридрих Шойфеле, проявляющий заботу о совершенстве каждого творения Дома.

## НАСТРОЙКИ

### Механические механизмы с автоматическим заводом

Естественные движения Вашей руки обеспечивают необходимый завод часов. При полном заводе часовой механизм обладает запасом хода 65 часов в моделях Alpine Eagle 41 XPS и Flying Tourbillon, 60 часов – в моделях Alpine Eagle 41, Alpine Eagle Cadence 8HF и Alpine Eagle XL Chrono, 42 часа – в моделях Alpine Eagle 36 и Alpine Eagle 33. Если часы остановились, перед ношением их следует завести вручную, сделав около 50 оборотов заводной коронкой по часовой стрелке. По завершении операции запас хода механизма составит приблизительно 35 часов (в зависимости от модели).

### ALPINE EAGLE 41 ALPINE EAGLE CADENCE 8HF

#### Заводная коронка в положении 1 – рабочий режим и ручной завод

Для нормальной работы часов заводная коронка должна находиться в положении 1.

#### Заводная коронка в положении 2 – быстрая настройка даты

Для настройки даты вытянуть заводную коронку в положение 2 и поворачивать ее до требуемого значения. Затем вернуть заводную коронку в положение 1. Поскольку смена даты происходит в полночь, следить за тем, чтобы не перепутать время после полуночи со временем после полудня.

#### Заводная коронка в положении 3 – установка времени

Для установки времени вытянуть заводную коронку в положение 3 и поворачивать ее до требуемого значения, затем вернуть заводную коронку в положение 1. Поскольку смена даты происходит в полночь, следить за тем, чтобы не перепутать время после полуночи со временем после полудня.

### Примечание

Для моделей без указателя даты установка времени производится в положении 2.

### ALPINE EAGLE 41 XPS

#### Заводная коронка в положении 1 – рабочий режим и ручной завод

Для нормальной работы часов заводная коронка должна находиться в положении 1.

#### Заводная коронка в положении 2 – установка времени

Для установки времени вытянуть заводную коронку в положение 2 и поворачивать ее до требуемого значения, затем вернуть заводную коронку в положение 1.

### ALPINE EAGLE 36 ALPINE EAGLE 33

#### Заводная коронка в положении 1 – рабочий режим и ручной завод

Для нормальной работы часов заводная коронка должна находиться в положении 1.

#### Заводная коронка в положении 2 – установка времени

Для установки времени вытянуть заводную коронку в положение 2 и поворачивать ее до требуемого значения, затем вернуть заводную коронку в положение 1.

**ALPINE EAGLE XL CHRONO****Заводная коронка в положении 1 – отвинчена, завод механизма**

Для нормальной работы часов заводная коронка должна находиться в положении 1.

**Заводная коронка в положении 2 – быстрая настройка календаря**

Для настройки даты вытянуть заводную коронку в положение 2 и поворачивать ее до требуемого значения. Затем вернуть заводную коронку в положение 1.

**Заводная коронка в положении 3 – установка времени**

Для установки времени вытянуть заводную коронку в положение 3 и поворачивать ее до требуемого значения, затем вернуть заводную коронку в положение 1. Поскольку смена даты происходит в полночь, следить за тем, чтобы не перепутать время после полуночи со временем после полудня.

**ALPINE EAGLE FLYING TOURBILLON**

Естественные движения Вашей руки обеспечивают необходимый завод часов. При полном заводе часовой механизм обладает запасом хода 65 часов.

**Заводная коронка в положении 1 – рабочий режим и ручной завод**

Для нормальной работы часов заводная коронка должна находиться в положении 1. Если часы остановились, перед ношением их следует завести вручную, сделав около 50 оборотов заводной коронкой по часовой стрелке. Это обеспечит им запас хода около 35 часов. Пружина со скользящим концом в заводном барабане позволяет избежать избыточного напряжения пружины и предотвращает блокировку механизма по достижении максимального уровня запаса хода.

**Заводная коронка в положении 2 – установка времени**

Для установки времени вытянуть заводную коронку в положение 2. Эта операция приводит к остановке каретки турбийона с секундной стрелкой. Вытянуть заводную коронку в

тот момент, когда секундная стрелка окажется на отметке «12 часов», чтобы установить точное время. Поворачивать заводную коронку до требуемого значения, затем вернуть ее в положение 1. Секундная, минутная и часовая стрелки мгновенно придут в движение.

**ФУНКЦИИ****Остановка секундной стрелки**

Результат новаторских разработок, функция остановки секундной стрелки в механизмах Chopard позволяет настроить часы с точностью до секунды. Когда заводная коронка выдвинута в положение установки времени, секундная стрелка останавливается. Она возобновляет движение, как только коронка переведена обратно в положение 1.

**Модели с хронографом имеют следующие функции:****Функция хронографа**

Секундная стрелка хронографа позволяет считывать секунды с помощью делений, нанесенных по окружности циферблата. Управление хронографом осуществляется при помощи двух кнопок:

**Верхняя кнопка [K]:** пуск/остановка  
**Нижняя кнопка [L]:** обнуление всех показаний хронографа: секунд, минут и часов.

**Функция flyback**

Функция flyback позволяет мгновенно запустить новый отсчет, не останавливая уже работающий хронограф. Для этого достаточно нажать на кнопку обнуления показаний [L]. Предварительно останавливать стрелки нажатием на кнопку [K] в данном случае не требуется.

**Тахиметр**

Чтобы определить среднюю скорость передвижения на дистанции один километр, выберите какой-нибудь ориентир – например, километровый столб – и запустите хронограф нажатием на кнопку [K]. Когда вы окажетесь у следующего столба, остановите хронограф повторным нажатием на кнопку [K]. Скорость передвижения будет указана стрелкой хронографа на тахиметрической шкале [J] по периметру циферблата.

## ПРИМЕЧАНИЯ И ПРЕДУПРЕЖДЕНИЯ

- Модели Alpine Eagle оснащены заворачивающейся заводной коронкой. Прежде чем приступить к настройке часов, отвинтить заводную коронку против часовой стрелки.
- Для обеспечения водостойкости заводная коронка обязательно должна быть возвращена в исходное положение после каждой манипуляции – задвинута или привинчена, в зависимости от модели. Ни в коем случае не производить эти операции в воде, так как это может привести к повреждению часового механизма.

## ALPINE EAGLE

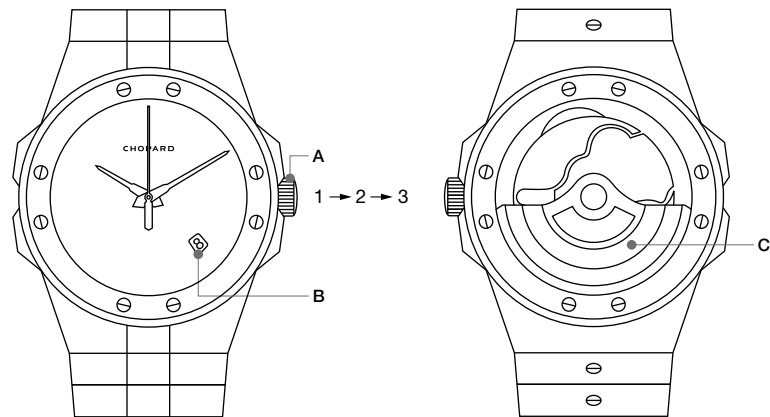

### Alpine Eagle 41 Alpine Eagle Cadence 8HF

- A** Заводная коронка привинчена
- B** Дата
- C** Механический механизм с автоматическим заводом:  
Chopard 01.01-С или 01.12-С (в версии Cadence 8HF) с указателем даты  
Chopard 01.03-С или 01.15-С без указателя даты

- Положение 1:** Заводная коронка отвинчена →  
ручной завод часового механизма
- Положение 2:** Быстрая настройка даты
- Положение 3:** Установка времени

## ALPINE EAGLE

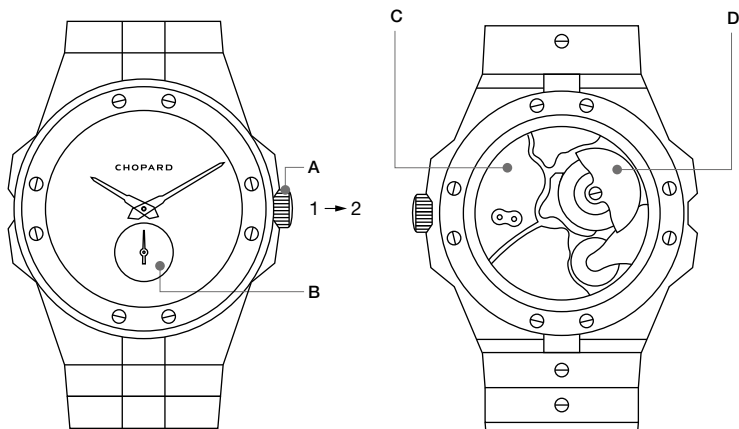
**Alpine Eagle 41 XPS**

- A Заводная коронка привинчена
- B Маленькая секундная стрелка
- C Механический механизм с автоматическим заводом: L.U.C 96.40-L
- D Микроротор

**Положение 1:** Заводная коронка отвинчена →  
ручной завод механизма

**Положение 1:** Установка времени

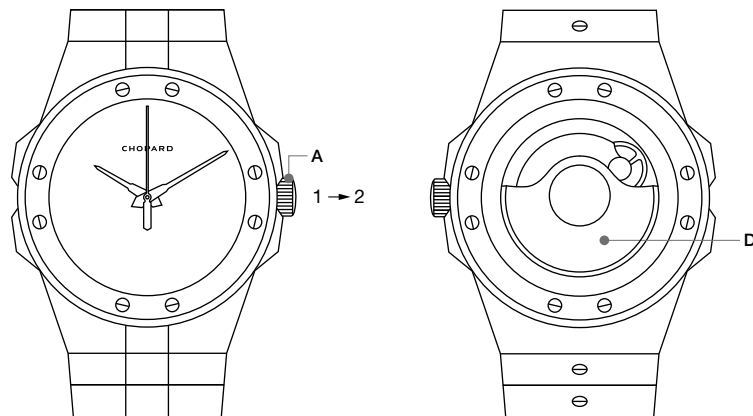
**Alpine Eagle 36****Alpine Eagle 33**

- A Заводная коронка привинчена
- D Механический механизм с автоматическим заводом: Chopard 09.01-C

**Положение 1:** Заводная коронка отвинчена →  
ручной завод часового механизма

**Положение 2:** Установка времени

## ALPINE EAGLE XL CHRONO

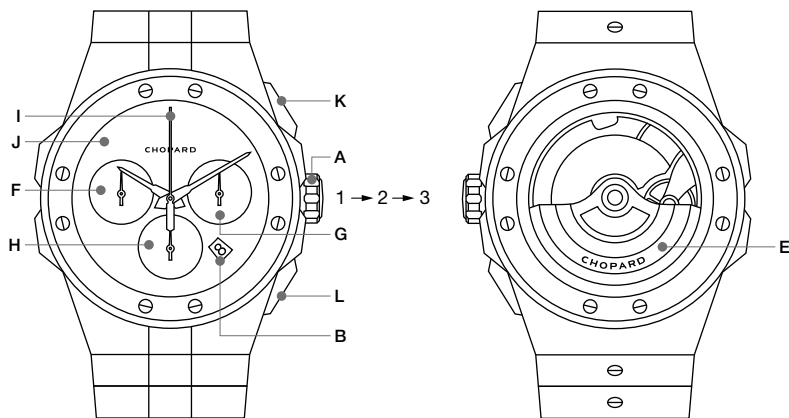
**Alpine Eagle XL Chrono (44 мм)**

- A** Заводная коронка привинчена
- B** Дата
- E** Механический механизм с автоматическим заводом: Chopard 03.05-C
- F** Счетчик часов
- G** Счетчик минут
- H** Маленькая секундная стрелка
- I** Стрелка хронографа

- J** Тахиметр
- K** Верхняя кнопка
- L** Нижняя кнопка

**Положение 1:** Заводная коронка отвинчена →  
ручной завод механизма

**Положение 2:** Быстрая настройка даты

**Положение 3:** Установка времени

## ALPINE EAGLE FLYING TOURBILLON

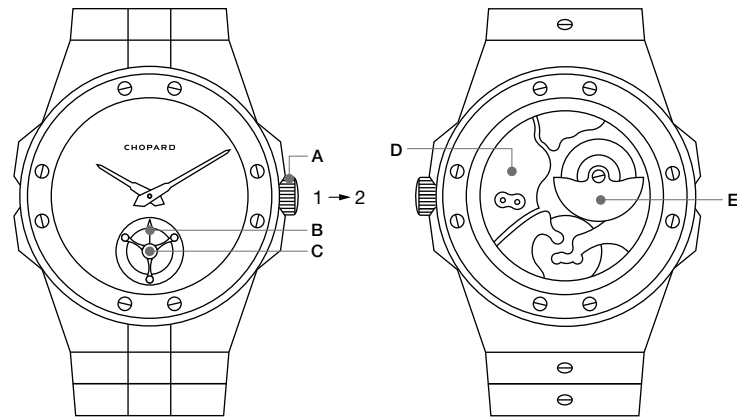
**Alpine Eagle Flying Tourbillon (41 мм)**

- A** Заводная коронка привинчена
- B** Маленькая секундная стрелка
- C** «Парящий» турбийон
- D** Механический механизм с автоматическим заводом: L.U.C 96.24-L
- E** Микроротор

**Положение 1:** Заводная коронка отвинчена →  
ручной завод механизма

**Положение 2:** Установка времени

## РЕКОМЕНДАЦИИ ПО УХОДУ

### Механизм

Механизм часов требует бережного обращения. Для сохранения высоких эксплуатационных характеристик рекомендуется регулярно осуществлять обслуживание часов у аккредитованного дилера Chopard.

### Водонепроницаемость

Конструкция водонепроницаемых часов обеспечивает их защиту при контакте с водой в повседневной жизни (душ, ванна, бассейн, плавание и т.п.). Тем не менее, прокладки, гарантирующие водонепроницаемость часов, постепенно утрачивают свои свойства под воздействием косметических средств (духи, лак и т.п.), хлорированной воды, пота, солнечных лучей, перепадов температур и погодных условий. Поэтому рекомендуем проверять водонепроницаемость Ваших часов каждый год или перед каждым периодом предполагаемого интенсивного использования во влажной среде, чтобы сохранить функциональные характеристики механизма. Часы, на которых стоит дополнительная отметка об устойчивости к давлению

воды (например, 3 бар, 5 бар или 30 метров, 50 метров), НЕ предназначены для подводных погружений! Часы для подводных погружений должны соответствовать требованиям стандарта ISO 6425, обеспечивающим их надежную эксплуатацию в условиях подводного плавания.

### Конденсация

При резком изменении температуры под стеклом циферблата часов может образоваться небольшое количество сконденсированной влаги. Как правило, она исчезает сама по себе, и ее появление никак не сказывается на работе часов. Если запотевание не проходит, обратитесь к аккредитованному дилеру Chopard.

### Ополаскивание

Металлические браслеты (из золота и/или стали) адаптированы к использованию в водной среде. Регулярно ополаскивайте часы пресной водой с мыльным раствором, особенно после их использования в морской воде.

## СЕРТИФИКАЦИИ



### Сертификация хронометра

Наличие сертификации хронометра означает, что допустимое отклонение точности хода часового механизма составляет  $-4/+6$  секунд в сутки, что соответствует точности 99,99%. Эта высшая гарантия надежности и точности механизма предоставляется Официальным швейцарским бюро по контролю хронометров (COSC), которое является независимой организацией, прошедшей сертификацию Швейцарской аккредитационной службы (SAS). Для получения этого престижного знака отличия, механические механизмы должны удовлетворять ряду исключительно строгих критериев. Каждый механизм подвергается специальному тесту на протяжении пятнадцати суток подряд, испытания проводятся в пяти различных положениях и при трех температурных режимах. Дополнительную информацию можно получить на сайте: [www.cosc.ch](http://www.cosc.ch)



### Клеймо «Женевская печать»

Клеймо «Женевская печать» с изображением герба Женевы – один из старейших сертификатов качества часов. Свод правил, изданный еще в 1886 году, свидетельствует о давних традициях женевского часового искусства и мастерстве, передающемся из поколения в поколение. Это престижное клеймо является гарантией безупречного исполнения часов, политика его присуждения не допускает ни малейшего компромисса в отношении качества как деталей механизма, так и изделия в целом. Столь требовательный подход к присуждению «Женевской печати» гарантирует происхождение и исключительное качество механических часов, собранных, настроенных и прошедших контроль на территории кантона Женевы, а также высокий профессиональный уровень изготовивших их мастеров. Клеймо присуждается в соответствии со строгими критериями, предъявляемыми к техническим,



функциональным и эстетическим характеристикам часов в целом. Они разработаны на основе точнейших стандартов в области изготовления деталей основного механизма и его дополнительных функций, используемых материалов и окончательной отделки, а также конструкции и сборки часов. Дополнительную информацию можно получить на сайте: [www.poincondeneve.ch](http://www.poincondeneve.ch)

## ЭТИКА

Для Chopard подлинная роскошь неразрывно связана с неукоснительным соблюдением этических норм, а также с экологической и социальной ответственностью во всех аспектах деятельности компании, включая отношение к сотрудникам, поставщикам, клиентам и к самой планете.

Дом придерживается этического подхода к ведению бизнеса, что подразумевает строгий контроль происхождения сырья и способов производства. Следование этой стратегии стало возможным благодаря абсолютной независимости и вертикальной интеграции компании Chopard. В рамках политики Корпоративной социальной

ответственности и программы «Путешествие в мир ответственной роскоши» Дом заключил партнерские соглашения с рядом поставщиков, занимающихся ответственной добычей сырья, и взял на себя обязательство по использованию исключительно этического золота. Получив несколько лет назад сертификат соответствия RJC (Совет по ответственной ювелирной практике), Дом внедряет принципы устойчивого развития во всех своих подразделениях и цепочках поставок.

Chopard, один из пионеров в области ответственного предпринимательства, принимает активное участие в решении актуальных проблем и осознает масштаб социальных и экологических вызовов современности. Поэтому Дом стремится повышать уровень информированности каждого конечного клиента и призывает всех участников индустрии совершенствовать механизмы поставок и устанавливать более строгие требования к производству на всех уровнях.

## Этичное золото

Золото – самое широко применяемое сырье в изделиях Chopard. По этой причине Дом уделяет особое внимание одной из приоритетных задач своей программы «Путешествие в мир ответственной роскоши» – использовать только сырье от ответственных поставщиков во всех своих часах и ювелирных изделиях. Chopard успешно выполняет эту задачу начиная с июля 2018 года, когда Дом полностью перешел на использование в своих мастерских золота, добытого в соответствии с этическими нормами и соблюдением мировых экологических и социальных стандартов.

В частности, этическое золото Chopard поступает из двух прозрачных и прослеживаемых источников:

- Небольшие социально ответственные артели старателей
- Сеть перерабатывающих предприятий, сертифицированных RJC

## Chopard Lucent Steel A223

Сталь Chopard Lucent Steel A223 – металл, отличный от всех других. Этот уникальный ценный материал, сертифицированный REACH и изготовливаемый в соответствии с этическими нормами, представляет собой результат четырех лет непрерывных разработок. Особое внимание было уделено тому, чтобы этот металл, используемый в часах Alpine Eagle, был не только приятен на вид, но и предельно функционален. Удивительно долговечная сталь Chopard Lucent Steel A223 прочнее других видов стали. Кроме того, она антиаллергенна и в этом плане не уступает стали, применяемой в хирургических целях. Однако функциональные характеристики не менее важны, чем внешний вид: главное достоинство стали Chopard Lucent Steel A223 – это, несомненно, характерный блеск, порождающий утонченные переливы на ее поверхности.



عربي

## الأخلاقيات

بالنسبة إلى شوبارد، تعتبر الرفاهية الأصلية مرادفاً للأخلاق والمسؤولية البيئية والاجتماعية، على جميع مستويات نشاطها وتجاه جميع موظفيها ومورديها وعملائها، وبالطبع تجاه كوكب الأرض نفسه.

تتبنى الدار نهجاً أخلاقياً في أنشطتها، والذي يتضمن التحقق والتحكم في منشأ المواد الخام وكذلك طرق الإنتاج. أصبحت هذه الاستراتيجية ممكنة بفضل الاستقلال التام والتكامل الأفقي لدار شوبارد. في إطار سياسة المسؤولية الاجتماعية للشركات (RSE) و «رحلة نحو الرفاهية المستدامة»، تلتزم الدار بالعديد من الشراكات من أجل عملية استخراج المعادن بطريقة مسؤولة، واستخدام الذهب الأخلاقي فقط. حصلت الدار على شهادة RJC لعدة سنوات، من خلال دمج ممارسات الاستدامة في كياناتها وكذلك في سلاسل التوريد الخاصة بها.

تُظهر شوبارد، باعتبارها رائدة في هذا المجال، مشاركتها القوية في القضايا الحالية ووعيتها العميق بالتحديات الاجتماعية والبيئية. لذلك تعمل الدار على تحسين العملاء وتشجيع المهنة بأكملها على تحسين استراتيجيات التوريد ومعايير الإنتاج على جميع المستويات.

## الذهب الأخلاقي

يُعتبر الذهب المادة الخام الأكثر استخداماً في منتجات شوبارد. لذا أولت الدار اهتماماً خاصاً لضمان أن يكون التزوّد بذهب مستخرج بطريقة مسؤولة لإنتاج الساعات والمجوهرات بالكامل إحدى السمات البارزة في الرحلة نحو الرفاهية المستدامة. وتحقق هذا الهدف بنجاح منذ يوليو 2018 عندما بدأت شوبارد في استخدام ذهب منتج أخلاقياً بنسبة 100%، أي تمّ التحقق من استيفائه لأفضل المعايير البيئية والاجتماعية الدولية، في ورشاتها. وبشكل أكثر تحديداً، تتزوّد شوبارد بالذهب الأخلاقي من خلال قناتين شفافتين يمكن تتبعهما:

- الذهب المستخرج حديثاً بشكل حرفي والمنتج بطريقة مسؤولة
- سلسلة توريد الذهب من مصانع معتمدة من RJC.

## Chopard Lucent Steel A223

Chopard Lucent Steel A223 هو معدن لا مثيل له. إذ يعتبر هذا المعدن الثمين الفريد من نوعه، الحائز على شهادة REACH والمنتج باتباع نهج أخلاقي، ثمرة أربع سنوات من البحث الدؤوب. وتمّ إيلاء حرص خاص لضمان ألا تكون المواد المستخدمة في صناعة Alpine Eagle جميلة فحسب، بل ذات أداء عال أيضاً.

يعدّ Chopard Lucent Steel A223، الذي يتسم بمتانة استثنائية، أشدّ صلابة من أنواع الفولاذ الأخرى. كما أنه مضاد للحساسية ممّا يجعله شبيهاً من حيث الجودة بالفولاذ الجراحي. لكن هذا الكمّ من الوظائف لن يكون ذا بال من دون شكل جميل. وربّما تكمن قيمة Chopard Lucent Steel A223 الأهمّ في جودته المميّزة التي تضفي بريقاً أثرياً على المعدن.

## تعليمات الصيانة

## الحركة

تستحق حركة ساعتكم عناية خاصة. ولضمان حسن أدائها، يجب صيانتها بانتظام من طرف باعة شوبارد الرسميين.

## مقاومة تسرب الماء

تبنى الساعة «المقاومة للماء» بشكل يتحمل استخداماً يومياً في الحالات العادية (دش، استحمام، مسبح، سباحة، الخ...). لكن الأختام التي تضمن مساحتها تتضرر بمفعول منتجات التجميل (عطور، ورنيش، الخ)، وكلور المسابح والتعرق وأشعة الشمس وتغير درجات الحرارة ومرور الزمن! لذا ننصحكم بالتحقق من مساعة ساعتكم كل عام قبل أية فترة استخدام مكثفة في بيئة مائية للحفاظ على حركة ساعتكم. لكن الساعات التي تحمل إشارة إضافية لمقاومة الضغط (على سبيل المثال 3.5 بار أو 30.50 متراً) غير مصممة للغوص! يجب أن تستجيب «ساعة الغوص» للمعيار ISO 6425 قصد استعمالها لذلك الغرض.

## التكاثف

عندما تتغير الحرارة بشكل مبالغ، يمكن أن يظهر تكاثف خفيف تحت الزجاج. بشكل عام، يختفي هذا الأخير تلقائياً دون المس من حسن عمل الساعة. في حال بقاء التكاثف، لا تترددوا في استشارة البائع الرسمي لشوبارد.

## الشفط

تناسب الأساور المعدنية (ذهب و/أو فولاذ) والمطاطية بشكل خاص الاستخدام في بيئة مائية. اشطفوا ساعتكم بانتظام بماء عذب وبالصابون، خاصة عند استعمالها في ماء مالح.

## الشهادات



## شهادة الكرونومتر

تعني شهادة الكرونومتر أن آلية حركة الساعة تعمل بدقة يتراوح التساهل فيها بين -4 و +6 ثوان في كل 24 ساعة، وهذا ما يعادل نسبة دقة تبلغ 99.99%. تصدر هذه الضمانة العالية في الوثوقية والدقة عن الهيئة الرسمية لسويسرية الكرونومتر (COSC) وهي منظمة مستقلة تشهد لها مصلحة الاعتماد السويسري (SAS). للحصول على هذا الامتياز المرموق، يجب أن تتميز الحركات الميكانيكية باحترامها لمعايير جند صارمة. لذلك يجري إخضاع كل حركة بشكل انفرادي للرقابة والاختبارات خلال خمسة عشر يوماً متتالية، في خمسة أوضاع مختلفة وفي ظل ثلاث درجات حرارة متنوعة. لمزيد من المعلومات، ندعوكم للاطلاع على الموقع التالي: [www.cosc.ch](http://www.cosc.ch)



## دمغة جنيف

تمثل دمغة جنيف شعار مدينة جنيف وهي إحدى أقدم الشهادات في عالم صناعات الساعات. تشهد مجموعة القوانين الصادرة في عام 1886 على التراث العريق لصناعة الساعات في مدينة جنيف وعلى الخبرة المتراكمة على مدى أجيال في هذا المجال. إن هذه الدمغة ضمان حقيقي للجودة وتشهد على العمل الاستثنائي كما تندرج ضمن فلسفة لا تتنازل بأي حال من الأحوال عن الجودة، سواء في أجزاء الحركة أو في الساعة في مجملها. دمغة جنيف شهادة صارمة للغاية تضمن المنشأ والصنع المتقن والجودة والخبرة الاستثنائية في الساعات الميكانيكية المركبة والمضبوطة والمختبرة في كانتون جنيف. وتستوفي شروطاً صارمة تشمل الجوانب التقنية للطعة إجمالاً ومواصفاتها الوظيفية والجمالية. تنطوي هذه المعايير على خصائص دقيقة للغاية متعلقة بالحركة إجمالاً وبآلياتها الإضافية وبالمواد المستخدمة وبالآداء الختامي وتصنيع الساعة وتركيبها. لمزيد من المعلومات، ندعوكم للاطلاع على الموقع التالي: [www.poincondeneve.ch](http://www.poincondeneve.ch)

## ALPINE EAGLE FLYING TOURBILLON

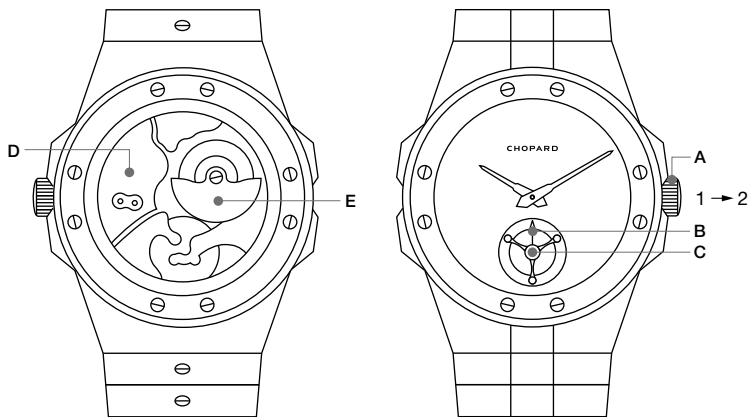

(مم 41) Alpine Eagle Flying Tourbillon

- A تاج مثبت  
 B الثواني الصغيرة  
 C التوربيون الطائر  
 D الحركة الميكانيكية ذات التعبئة الأوتوماتيكية:  
 L.U.C 96,24-L  
 E الدوّار المجهرى

الوضع 1: تاج غير مثبت ← إعادة تعبئة يدوية للحركة  
 الوضع 2: ضبط الوقت

## ALPINE EAGLE XL CHRONO

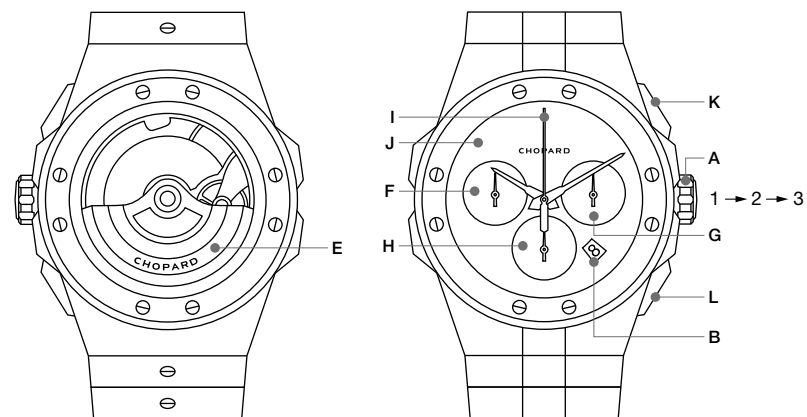

(مم 44) Alpine Eagle XL Chrono

- J مقياس سرعة الدوران  
 K الزرّ العلوي  
 L الزرّ السفلي
- الوضع 1: تاج غير مثبت ← إعادة تعبئة يدوية للحركة  
 الوضع 2: ضبط سريع للتاريخ  
 الوضع 3: ضبط التوقيت

- A التاج مثبت  
 B التاريخ  
 E حركة ميكانيكية بتعبئة  
 أوتوماتيكية شوبارد C-03.05  
 F عداد الساعات  
 G عداد الدقائق  
 H الثواني الصغيرة  
 I عقرب الكرونوغراف

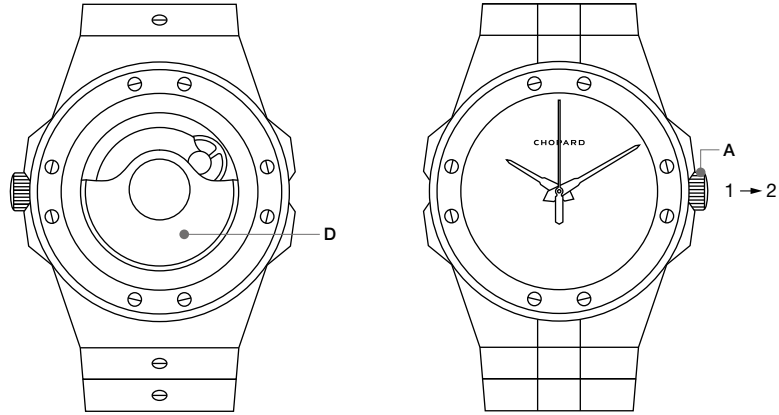

**Alpine Eagle 36**  
**Alpine Eagle 33**

- A التاج مثبت  
D حركة ميكانيكية بتعبئة أوتوماتيكية:  
Chopard 09.01-C

الوضع 1: التاج غير مثبت ← تعبئة بدوية للحركة  
الوضع 2: ضبط التوقيت

ALPINE EAGLE

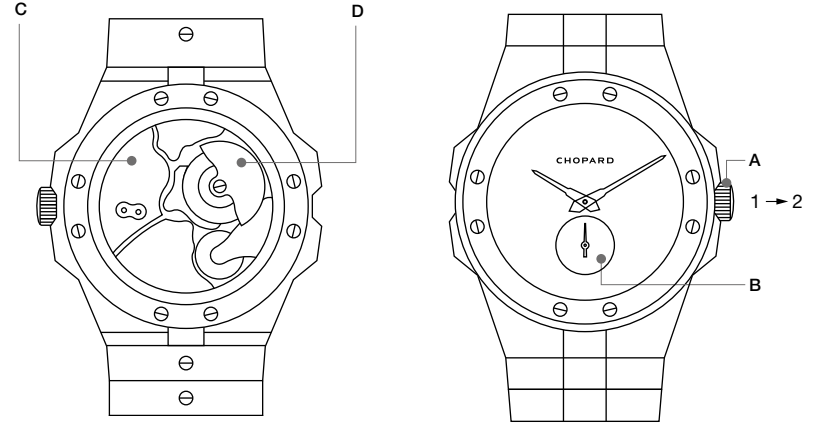

**Alpine Eagle 41 XPS**

- A تاج مثبت  
A الثواني الصغيرة  
A حركة ميكانيكية بتعبئة أوتوماتيكية L.U.C 96.40-L  
A دوار صغير

الوضع 1: تاج غير مثبت ← إعادة تعبئة بدوية للحركة  
الوضع 2: ضبط الوقت

## ALPINE EAGLE

## ملاحظة

– إن موديلات Alpine Eagle مجهزة بتاج مثبت.  
قبل القيام بالضبط، يجب تدوير التاج عكس دوران عقارب الساعة.  
– بعد كل استعمال، يجب إعادة التاج إلى الوضع 1 لضمان مقاومته لتسرب الماء، يجب الامتناع عن القيام بهذه العمليات في الماء لتجنب الأضرار بألية الحركة.

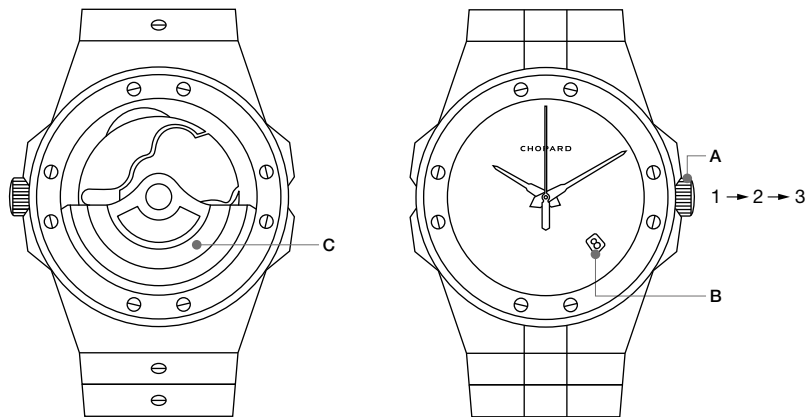

**Alpine Eagle 41**  
**Alpine Eagle Cadence 8HF**

A التاج مثبت  
B التاريخ  
C حركة ميكانيكية بتعبئة أوتوماتيكية:  
Chopard 01.01-C أو 01.12-C (للإصدار Cadence 8HF) مع التاريخ  
Chopard 01.03-C أو 01.15-C دون التاريخ

الوضع 1: التاج غير مثبت ← تعبئة يدوية للحركة  
الوضع 2: الضبط السريع للتاريخ  
الوضع 3: ضبط التوقيت

## ALPINE EAGLE XL CHRONO

**التاج في الوضع 1 - تاج مثبت وتعبئة الحركة**  
تعمل ساعتك بشكل طبيعي عندما يكون التاج في الوضع 1.

**التاج في الوضع 2 - ضبط سريع للتقويم**

لضبط التاريخ، اسحب التاج إلى الوضع 2 ثم قم بتدويره حتى الوصول إلى الرقم المطلوب. ثم قم بإعادة التاج إلى الوضع 1.

**التاج في الوضع 3 - ضبط الوقت**

لضبط الوقت، اسحب التاج إلى الوضع 3 ثم قم بتدويره حتى الوصول إلى الساعة المطلوبة ثم قم بإعادة التاج إلى الوضع 1. يتغير التاريخ في منتصف الليل، يجب الحرص على التمييز بين منتصف الليل ومنتصف النهار.

ALPINE EAGLE FLYING  
TOURBILLON

حركة معصمك هي العنصر الأساسي لتعبئة الساعة. توفر الساعة عند تعبئتها بالكامل احتياطي طاقة قدره 60 ساعة.

**التاج في الوضع 1 - عمل عادي وتعبئة يدوية**

تعمل ساعتك بشكل طبيعي عندما يكون التاج في الوضع 1. في حال توقف الساعة، يجب تعبئتها يدويًا قبل ارتدائها وذلك بتدوير التاج في اتجاه دوران عقارب الساعة 50 دورة تقريبًا. وهو ما يعادل احتياطي طاقة قدره 35 ساعة تقريبًا. جهّز الخزان بـ نابض منزلق يمنع أيّ شذ مغرط للنابض ويغلق آلية التعبئة عندما يصل احتياطي الطاقة إلى مستواه الأقصى.

**التاج في الوضع 2 - ضبط الوقت**

لضبط الوقت، اسحب التاج إلى وضع 2. عند القيام بهذه العملية، سيتوقف قفص التوربيون الذي يحمل عقرب الثواني. اسحب التاج عندما يكون عقرب الثواني في مستوى الساعة 12 للقيام بضبط دقيق للوقت. ثم أدر التاج حتى بلوغ الساعة المنشودة وأعد التاج إلى الوضع 1. ستعيد عقارب الثواني والدقائق والساعات الانطلاق على الفور.

## الوظائف

**توقف الثواني**

يُعتبر دمج وظيفة توقّف الثواني في حركات شوبارد ثمرة بحوث مبتكرة تمكن من ضبط الساعة اعتمادًا على عدّ دقيق للثواني. يتوقف عقرب الثواني عند سحب التاج لضبط الوقت، ثمّ يواصل مساره بمجرد إعادة دفع التاج إلى الموضع 1.

إن موديلات الكرونوغراف مزودة بالوظائف التالية:

**وظيفة الكرونوغراف**

يتيح عقرب الكرونوغراف قراءة الثواني بمراجعة التسلسل المسجل في محيط الميناء. يتم تشغيل الكرونوغراف بواسطة زرّين:

الزرّ العلوي [K]: بدء/ إيقاف

الزرّ السفلي [L]: إعادة عقرب الكرونوغراف وعدادات الساعات والدقائق إلى الصفر.

**وظيفة فلاي باك (الارتداد)**

تتيح وظيفة الارتداد، والتي تسمى أيضًا فلاي باك، تشغيل عد تنازلي جديد فوري عندما يكون الكرونوغراف قيد التشغيل. للقيام بذلك، ما عليك سوى الضغط على زر العودة إلى الصفر [L] دون إيقاف العقارب بواسطة الزرّ الأول [K].

**مقياس سرعة الدوران**

لقياس متوسط سرعة الحركة على بعد كيلومتر واحد، خذ علامة فارقة، مثل علامة مسافات الطريق وشغل الكرونوغراف بالضغط على الزرّ [K]. أوقف الكرونوغراف بالضغط على الزرّ [K] عند مرورك بعلامة مسافات الطريق التالية. يمكنك بعد ذلك الرجوع إلى إشارة عقرب الكرونوغراف على مقياس سرعة الدوران [L] الموجود في الميناء.



## عمليات الضبط

حركات ميكانيكية ذات تعبئة أوتوماتيكية تصبح حركة معصمك العنصر الأساسي لتعبئة الساعة. توفر الساعة عند تعبئتها بالكامل احتياطي طاقة قدره 65 ساعة بالنسبة لطرازيّ Alpine Eagle 41 XPS و Flying Tourbillon، و 60 ساعة لموديلات Alpine Eagle 41 و Alpine Eagle Cadence 8HF و Alpine Eagle XL Chrono و 42 ساعة لطرازيّ Alpine Eagle 36 و 33 و Alpine Eagle. في حال توقّف الساعة، يجب إعادة تعبئتها يدويًا قبل ارتدائها وذلك بتدوير التاج في اتجاه دوران عقارب الساعة 50 دورة تقريبًا. وهو ما يعادل احتياطي طاقة قدره 35 ساعة تقريبًا حسب الموديلات.

ALPINE EAGLE 41  
ALPINE EAGLE CADENCE 8HF

**التاج في الوضع 1 - عمل عادي وتعبئة يدوية**  
تعمل ساعتك بشكل طبيعي عندما يكون التاج في الوضع 1.

**التاج في الوضع 2 - ضبط سريع للتاريخ**  
لضبط التاريخ، اسحب التاج إلى الوضع 2 ثم قم بتدويره حتى الوصول إلى الرقم المطلوب. ثم قم بإعادة التاج إلى الوضع 1. يتغيّر التاريخ في منتصف الليل، يجب الحرص على التمييز بين منتصف الليل ومنتصف النهار.

**التاج في الوضع 3 - ضبط الوقت**  
لضبط الوقت، اسحب التاج إلى الوضع 3 ثم قم بتدويره حتى الوصول إلى الوقت المطلوب. ثم قم بإعادة التاج إلى الوضع 1. يتغيّر التاريخ في منتصف الليل، يجب الحرص على التمييز بين منتصف الليل ومنتصف النهار عند ضبط الوقت.

## ملاحظة

بالنسبة للموديلات التي لا تعرض التاريخ، يتم ضبط الوقت في الوضع 2.

## ALPINE EAGLE 41 XPS

**التاج في الوضع 1 - عمل عادي وتعبئة يدوية**  
تعمل ساعتك بشكل عادي حين يكون التاج في الوضع 1.

**التاج في الوضع 2 - ضبط الوقت**  
لضبط الوقت، اسحب التاج إلى الوضع 2 وقم بتدويره إلى حين ضبط الوقت المطلوب ثم أعد التاج إلى الوضع 1.

ALPINE EAGLE 36  
ALPINE EAGLE 33

**التاج في الوضع 1 - عمل عادي وتعبئة يدوية**  
تعمل ساعتك بشكل طبيعي عندما يكون التاج في الوضع 1.

**التاج في الوضع 2 - ضبط الوقت**  
لضبط الوقت، اسحب التاج إلى الوضع 2 ثم قم بتدويره حتى الوصول إلى الوقت المطلوب. ثم قم بإعادة التاج إلى الوضع 1.

## مقدمة

من خلال ساعة Alpine Eagle، تستكشف شوبارد قمماً جديدة في عالم صناعة الساعات وتكشف أشكالاً أنيقة ومتناسقة تستخدم مواد نبيلة. لقد قام كارل فريديريش شوفل، رئيس شوبارد المشارك، بتصميم هذه الساعة المستوحاة من هيبية النسر وقوته ورسمها بالكامل بناء على رغبة ابنه في إطلاق نموذج ساعات جديدة يجمع بين الرياضة والأناقة. وأرادها أن تكون صياغة جديدة لنموذج قديم للدار وهي ساعة St. Moritz، والتي هي بدورها من بنات أفكاره. إنها ساعة كلاسيكية ذات تصوّر جديد غير أنها تملك شخصيتها الخاصة: ارتباط بقوة الطبيعة ويعواملها. وكانت النتيجة ساعة جدّ عصرية، تجمع بين التعقيد والأناقة وعدم التكلّف.

## المجموعة

تستمدّ هذه الساعة الجديدة تصميمها وكيفية تصنيعها واختيار موادها من جمال الطبيعة وابداعاتها لتحمل الرمزية القوية للنسر. ويفرد النسر، وهو الطائر الوحيد الذي يمكنه مواجهة الشمس دون أن ينهر بنورها، جناحيه ليخلق في عنان السماء.

تحتفي ساعة Alpine Eagle بالنسر ككائن طبيعي وبعده الرمزي على حدّ سواء. كما تستوحى هذه الساعة المصمّمة للنسور المعاصرة وللرجال الذي يبحثون دوماً عن المضي قدماً من العالم البري الذي يعيش فيه هذا الطائر. مشاهد طبيعية تحبس الأنفاس ولا تتغيّر بمرور الزمن، أحجار تعود لآلاف السنين، جبال صخرية ذات تضاريس نحتها مرور العصور، ثلوج خالدة، إنّ عالم جبال الألب هو مسرح تسام بلا حدود يسوده النسر بتناغم تام. أمام هذا المشهد، لا يسع الانسان إلا البحث عن ملاحقة هذا الجمال الذي يجعله يكبر ويرتقي في تطعاته.

حافظ التصميم المتين لعلبة Alpine Eagle على دقّة وأداء الحركات الميكانيكية ذات التعبئة اليدوية والتي تم تطويرها بشكل تامّ في ورشات شوبارد: تحصّلت أغلب تلك الحركات على المصادقة الخاصّة بالكرونومتر من طرف الهيئة الرسمية السويسرية للكرونومتر (COSC)، وهي شهادة يعتز بها كارل فريديريك شوفيلي الذي يحرص دائماً على التميز في مجال صناعة الساعات.



CHOPARD AROUND THE WORLD

## CHOPARD AROUND THE WORLD

### EUROPE

#### LE PETIT-FILS DE L.U. CHOPARD & CIE S.A.

Headquarters  
8, rue de Veyrot  
1217 Meyrin 1 – Geneva  
SWITZERLAND

Tel. +41 22 719 31 31  
Fax +41 22 719 31 35

#### CHOPARD DEUTSCHLAND GMBH

Carl-Benz-Strasse 1  
75217 Birkenfeld  
GERMANY  
Tel. +49 7231 48 67  
Fax +49 7231 486 88 08

#### LE PETIT-FILS DE L.U. CHOPARD FRANCE SAS

100, rue du Faubourg  
Saint-Honoré  
75008 Paris  
FRANCE  
Tel. +33 1 42 68 80 30  
Fax +33 1 42 68 07 31

#### CHOPARD (GREAT BRITAIN) LTD.

28 Welbeck Street  
London W1G 8EW  
UNITED KINGDOM  
Tel. +44 20 7467 4200  
Fax +44 20 7467 4291

#### CHOPARD ITALIA S.R.L.

Via Lungarno Vespucci 8  
50123 Firenze  
ITALY

#### CHOPARD UHRENHANDELS GMBH

Am Kohlmarkt 16  
1010 Vienna  
AUSTRIA  
Tel. +43 1 533 71 97  
Fax +43 1 533 719 714

### AMERICAS

#### CHOPARD USA LTD., INC.

75 Valencia Ave., Suite 1200  
Coral Gables, FL 33134  
UNITED STATES

Service Center (Suite 900)  
Fax +1 305 774 0084

### AUSTRALIA

#### CHOPARD AUSTRALIA PTY LTD

119 King Street  
Sydney, NSW 2000  
Australia  
Tel. +61 4168 2 5211

### FAR EAST

#### CHOPARD (ASIA) PTE LTD.

302, Orchard Road  
#13-01 Tong Building  
Singapore 238862  
SINGAPORE  
Tel. +65 6333 0801  
Fax +65 6333 0803

#### CHOPARD HONG KONG LTD.

Units 2204-06, Tower 1  
The Gateway, Harbour City  
25 Canton Road, TST  
Kowloon, Hong Kong SAR  
CHINA  
Tel. +852 3406 9300  
Fax +852 3406 9333

### CHOPARD JAPAN LTD.

Chopard Bldg  
2-4-14 Ginza Chuo-ku  
Tokyo 104-0061  
JAPAN  
Tel. +81 3 5524 8975  
Fax +81 3 5524 8973

#### CHOPARD (MALAYSIA) SDN. BHD.

Suite 04-02, 4th Floor  
Menara Keck Seng  
203 Jalan Bukit Bintang  
55100 Kuala Lumpur  
MALAYSIA  
Tel. +60 3 2148 6843  
Fax +60 3 2148 6839

#### CHOPARD TRADING (SHANGHAI) CO., LTD.

Shanghai Office  
Room 5706-5712, 57/F  
Plaza 66 Office Tower 1  
1266 Nanjing Road West  
Shanghai, 200040  
CHINA  
Tel. +86-21 6136 7800  
Fax +86-21 6136 7899

### CHOPARD TRADING (SHANGHAI) CO., LTD.

Beijing Office  
Unit 15-16, 17/F, China World  
Office 1  
No. 1 Jianguomenwai Avenue  
Chaoyang District, Beijing  
100004  
CHINA  
Tel. +86 10 5986 2400  
Fax +86 10 5986 2499

### MIDDLE EAST

#### CHOPARD MIDDLE EAST FZ-LLC

Bldg. #8, Office 505  
Dubai Design District  
PO Box 333214  
Dubai, UAE  
Tel. +971 4 554 15 00  
Fax +971 4 277 65 21

The trademarks, the corporate names, as well as all the designs of Chopard watch, jewellery and accessory models are the exclusive property of Chopard. Any imitations or counterfeits will be prosecuted. The creations in this document are not reproduced to exact size.

## **ALPINE EAGLE**

Instruction Manual – 94104-0741

© LE PETIT-FILS DE L.U. CHOPARD & CIE SA

8, RUE DE VEYROT – 1217 MEYRIN 1 – GENEVA – SWITZERLAND

TEL +41 22 719 31 31 – FAX +41 22 719 31 35

WWW.CHOPARD.COM

PRINTED IN SWITZERLAND, 2023

Since 2010 Chopard is a proud Member of the Responsible Jewellery Council (RJC), a not-for-profit organisation promoting ethical, social and environmental practices throughout the entire supply chain.

